

# **KRAFTER**

---

Bedienungsanleitung | Mode d'emploi | Istruzioni operative

---

## **Hydraulischer 2-Tonnen-Niederprofil-Wagenheber 2-Tonnen-Unterstellböcken**

**Cric rouleur hydraulique profil bas - 2 tonnes  
Chandelle 2 tonnes**

**Cric idraulico basso profilo 2 tonnellate  
2 tonnellate cavalletti**

---



---

Bitte bewahren Sie diese Bedienungsanleitung auf, um sich auch später darin informieren zu können.  
Conservez ce mode d'emploi pour pouvoir le consulter ultérieurement.  
Conservare le istruzioni per una consultazione futura.

F00299, 1239340

- Dieser Wagenheber ist eine Hebevorrichtung, die NUR zum Anheben eines Teiles des Fahrzeugs (d. h. eines Rades) vorgesehen ist. Bewegen Sie das Fahrzeug nicht und schieben Sie es nicht, während es sich auf dem Wagenheber befindet.
- Positionieren Sie diesen Wagenheber zum Anheben NUR in dem Bereich des Fahrzeugs, der vom Fahrzeughersteller hierfür angegeben wird.
- Stützen Sie die Last nach dem Anheben IMMER mit für das Gewicht geeigneten Fahrzeugstützen, BEVOR Sie Arbeiten an dem Fahrzeug durchführen.
- Belasten Sie diesen Wagenheber nicht über seine Nennkapazität hinaus. Ein Überladen kann zu Schäden am Wagenheber oder zu dessen Ausfall führen.
- Dieser Wagenheber ist NUR für den Einsatz auf festen, ebenen Flächen geeignet, welche in der Lage sind, die Last aufzunehmen.
- Richten Sie die Last mittig auf dem Sattel des Wagenhebers aus, BEVOR Sie das Fahrzeug anheben. Aussermittige Lasten und Lasten, die angehoben werden, wenn der Wagenheber nicht eben steht, können zu einem Abrutschen der Last oder zu Schäden am Wagenheber führen.
- Lesen Sie sämtliche Anweisungen in diesem Handbuch gründlich und befolgen Sie sie, BEVOR Sie den Wagenheber betätigen.
- Werden diese Warnhinweise nicht beachtet, kann dies zu einem Herabfallen der Last oder zu Schäden am Wagenheber führen und/oder zu einem Versagen des Wagenhebers, was Verletzungen oder Sachschäden zur Folge haben kann.
- Am Produkt dürfen keinerlei Veränderungen durchgeführt werden.
- Jegliche Abweichungen bezüglich Wartung des Wagenhebers und Reparaturarbeiten müssen gemäss den nachfolgend aufgeführten Anweisungen und ausschliesslich von Fachkräften durchgeführt werden.
- Verwenden Sie niemals eine Schnellhebevorrichtung, um die Last anzuheben.
- Verkeilen Sie nicht angehobene Räder immer von vorne und hinten und vergewissern Sie sich, dass die Handbremse angezogen ist.
- Temperaturbereich: Temp. -20 °C bis +45 °C, die korrekte Ölmenge muss aufrecht-erhalten werden, anderenfalls wird die angegebene Hubhöhe nicht erreicht.
- Halten Sie sich bei der Arbeit immer an die Bedienungsanleitung.

- 
- Es ist notwendig, dass Sie die Hebevorrichtung und die Last während aller Bewegungen beobachten können.
  - Ein Arbeiten unter der angehobenen Last ist erst zulässig, wenn diese mit geeigneten Mitteln gesichert ist.
  - Informieren Sie sich mit allen erforderlichen Informationen zur Schulung zu versorgen.
  - Heben von Personen verboten.
  - Das Überdruckventil wurde vom Werk eingestellt und versiegelt. Niemals das Überdruckventil verstellen, ansonsten gilt Verlust des Garantieanspruchs.
  - Statische Elektrizität ist ein physikalisches Phänomen, das den Betrieb des Wagenhebers negativ beeinflussen kann. Daher müssen Sie sicherstellen, dass die beweglichen Teile des Wagenhebers sauber bleiben.
  - Es ist verboten eine Last zu heben oder zu halten, wenn sie starkem Wind ausgesetzt ist.
  - Die Kennzeichnung muss in Originalzustand bestehen bleiben.

1. Wenn dieser Wagenheber das Werk verlässt, ist der Ölbehälter voll und das Ablassventil ist geschlossen, um ein Auslaufen von Öl während des Transports zu verhindern. Vor der erstmaligen Verwendung muss die Deckplatte (Abb. 2.2) entfernt und sichergestellt werden, dass kein Öl ausgetreten ist. Liegen Anzeichen für ein Ölleck vor, so befolgen Sie die Anweisungen unter „FEHLERBEHEBUNG“, bevor Sie mit dem Pumpen beginnen.
2. Öffnen Sie das Ablassventil (Abb. 2.1) und pumpen Sie mit dem Handgriff 6 vollständige Hübe, um sicherzustellen, dass das Öl vollständig im System verteilt ist.
3. Schliessen Sie das Ablassventil und beenden Sie die Bedienung des Wagenhebers. Der Wagenheber ist nun einsatzbereit.
4. Suchen Sie den Pumpenhebel und führen Sie den Griff (Abb. 1) ein, damit der Wagenheber betätigt werden kann.
5. Richten Sie die Last immer mittig auf dem Auflagesattel des Wagenhebers aus. Aussermittig positionierte Lasten und Lasten, die angehoben werden, während der Wagenheber auf instabilem oder unebenem Untergrund steht, können zu Schäden am Wagenheber führen oder die Last instabil werden lassen, wodurch diese eventuell herabfallen kann.

**Die Position der Hebepunkte entnehmen Sie bitte dem Handbuch ihres Fahrzeugs. Eine falsche Positionierung des Wagenhebers kann zu Schäden am Fahrzeug führen.**

Absenken des Wagenhebers:

Zum Absenken der Last finden Sie das Ablassventil (Abb. 2.1) und setzen Sie das Ende des Griffes so auf das Ablassventil, dass der Querstift im Griff in dem Schlitz am Ablassventil steckt. Lösen Sie allmählich das Ablassventil gegen den Uhrzeigersinn. Die Last wird nun abgesenkt. Ziehen Sie das Ablassventil wieder fest und entfernen Sie den Griff. Der Wagenheber ist nun für seinen nächsten Einsatz bereit.

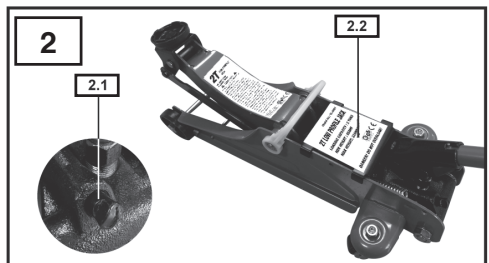
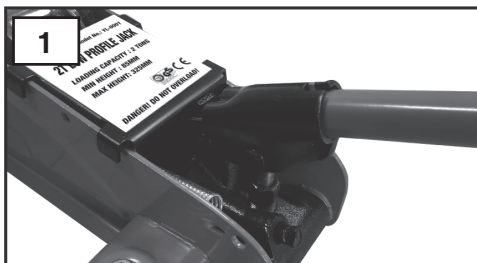

1. Wenn der Wagenheber nicht in Gebrauch ist oder gelagert wird, müssen Hubarm und Pumpenhebel sich in vollständig abgesenkter Position befinden. Auf diese Weise wird die präzisionsgefertigte Oberfläche des Hubkolbens vor Korrosion und Schaden geschützt.
2. Halten Sie Ihren Wagenheber immer sauber und gut geschmiert, dies gilt auch für die äusseren Teile wie Hubarmspindel, Radlager und Kreuzschlitzstift.
3. Wenn Sie Ersatzteile benötigen, können Sie diese von Ihrem örtlichen Wartungszentrum erhalten. Vergewissern Sie sich, dass Sie die richtige Seriennummer und Teilenummer angeben.
4. Hebedauer: ca. 500 Mal unter normalen Bedingungen.

#### Sicherer Transport des Wagenhebers:

Wenn Sie den Wagenheber von einem Ort zu einem anderen befördern müssen, können Sie hierfür den Tragegriff A verwenden (siehe Abb. 3). Achten Sie auf die richtige Hebetechnik.

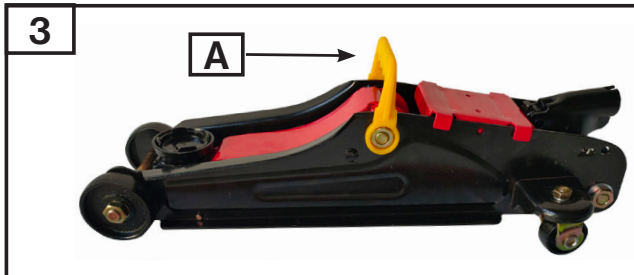

Rahmensegment des Wagenhebers

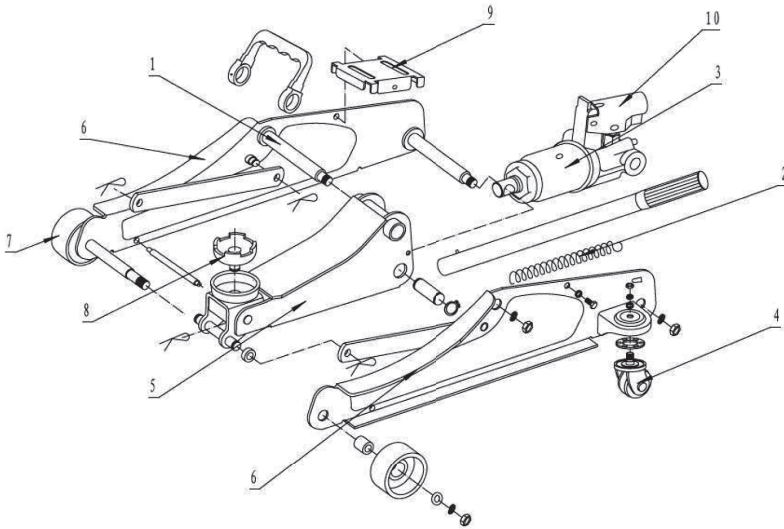

Hydraulikeinheit des Wagenhebers

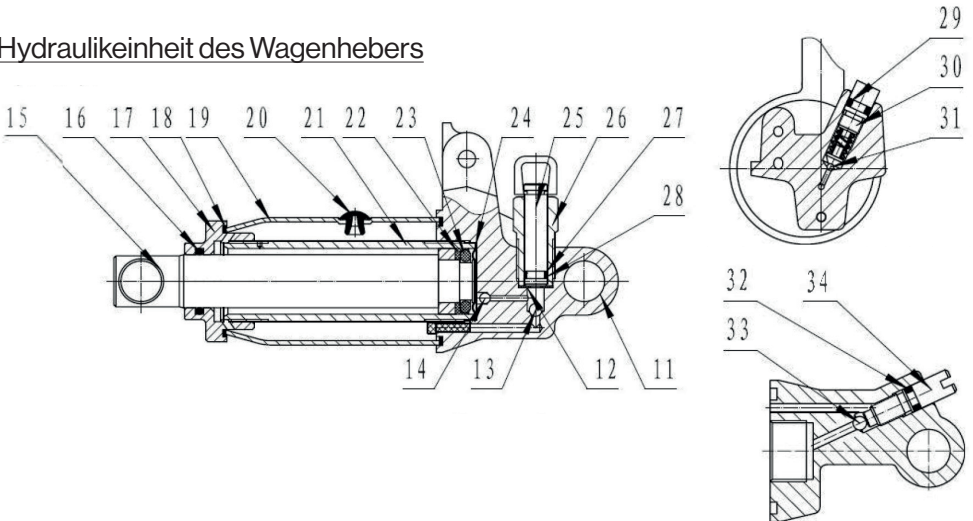

Nr.	Teile-Nr.	Beschreibung	Menge
1	0001	Spindel	2
2	0005	Spannfeder	1
3	3000	Hydraulikeinheit-Gruppe	1
4	5002	Lenkbares Rad	2

---

5	4000	Hubarm-Gruppe	1
6	1000	Seitliche Baugruppe, rechts	1
	2000	Seitliche Baugruppe, links	1
7	0011	Vorderes Rad	2
8	7201	Sattel	1
9	0006	Deckplatte	1
10	6000	Griffbasis-Gruppe	1
11	3001	Gehäuse Hydraulikeinheit	1
12	3100	Unterlagscheibe, Pumpe	1
13	0308	Stahlkugel Ansaugventil 1/4	1
14	0308	Stahlkugel Auslassventil 3/15	1
15	3301	Stößel	1
16	3025	O-Ring	1
17	3012	Obere Mutter	1
18	3014	Dichtungsscheibe Öl Kammer	2
19	3400	Öl Kammer	1
20	3023	O-Ring	1
21	3013	Zylinder, Stößel	1
22	3303	Topfmanschette, Stößel	1
23	3304	O-Ring, Topfmanschette	1
24	3500	Unterlagscheibe	1
25	3201	Kolben	1
26	3003	Zylinder, Pumpe	1
27	3202	Kolben-Abstreifer	1
28	3203	O-Ring, Kolben	1
29	3019	O-Ring, Überdruckventil	1
30	3020	Überdruckventilschraube	1
31	0308	Stahlkugel, Überdruckventil	1
32	0308	O-Ring, Ablassventil	1
33	3015	Stahlkugel, Ablassventil 1/4	1
34	3016	Ablassventilschraube	1

Wenn der Wagenheber die Last nicht anheben kann.

- Um Luft aus dem hydraulischen System zu entfernen, öffnen Sie das Ablassventil und betätigen Sie den Pumpenhebel mindestens 6 Mal bis zum Anschlag, schliessen Sie dann das Ablassventil und verwenden Sie den Wagenheber wieder unter Last.
- Wenn das Ablassventil aufgrund Verschmutzung nicht geschlossen werden kann, so öffnen Sie das Ablassventil, ziehen Sie den Auslegerarm von Hand hoch und drücken Sie ihn wieder in die Ausgangsposition, um das Ablassventil zu spülen.
- Wenn Öl während des Anhebens unter Last aus dem Kolben austritt, so bedeutet dies, dass der Kolbenring verschlissen ist. Ein neuer Kolbenring muss von einem Spezialisten eingesetzt werden (dies sollte durch eine Fachkraft geschehen).

Wenn der Wagenheber nicht abgesenkt werden kann.

- Die Rückholfeder ist defekt oder falsch eingehakt. Entfernen Sie in diesem Fall die defekte Feder bzw. haken Sie sie wieder ein.
- Wenn der Auslegerarm fest sitzt, so reinigen und ölen Sie das Lager der Auslegerarm-Mechanik. Sollte das Problem weiterhin bestehen, so wenden Sie sich an Ihr örtliches Wartungszentrum.

**Technische Daten**

---

Modell-Nr.	YL-0001
Nennlast	2 Tonnen
Mind. Höhe	85 mm
Max. Höhe	325 mm



- Lesen Sie sämtliche Warnhinweise und Anweisungen im Handbuch gründlich, bevor Sie die Unterstellböcke verwenden.
- Die Missachtung dieser Warnhinweise kann zu einem Verlust der Last, schweren Sachschäden und/oder Verletzungen führen.
- Die Nennkapazität von 3 t pro Stütze darf nicht überschritten werden.
- Belasten Sie nur die Mitte des Sattels nicht die seitlichen Bereiche.
- Beide Stützen müssen gleich hoch eingestellt werden und die Rastnocke vollständig eingerastet sein.
- Nur auf festem, ebenem Untergrund verwenden, der in der Lage ist, die belastete Stütze zu tragen. Eine instabil stehende Stütze kann zu einem Abrutschen der Last führen.
- Die angehobene Last muss umgehend mit der Stütze abgestützt werden.
- Eine beschädigte Stütze darf nicht verwendet werden.
- Vergewissern Sie sich, dass die Stütze an der Stelle positioniert ist, die der Fahrzeughersteller in seiner Bedienungsanleitung angegeben hat.
- Versuchen Sie nicht, das Fahrzeug anzuheben, wenn bereits am entgegengesetzten Ende bzw. der gegenüberliegenden Seite Stützen angebracht sind. Verwenden Sie pro Fahrzeug nur 2 Stützen.
- Vergewissern Sie sich, dass die Last stabil ist, bevor Sie die Stütze unter dem Fahrzeug anbringen. Die Last darf nicht gerüttelt oder geschüttelt werden.
- Vergewissern Sie sich, dass das Fahrzeug etwas höher angehoben ist als die Stütze, bevor Sie diese ansetzen, und lassen Sie es dann langsam auf die Stütze ab.
- Kriechen Sie während der Anbringung der Stützen nicht unter das Fahrzeug.
- Der Eigentümer/Bediener haftet dafür, alle Warnaufkleber, Handbücher und Anweisungen zu pflegen und für künftige Nutzung aufzubewahren.
- Verkeilen Sie nicht angehobene Räder immer von vorne und hinten und vergewissern Sie sich, dass die Handbremse angezogen ist.
- Führen Sie vor jeder Verwendung eine Sichtprüfung durch und prüfen Sie auf gerissene Schweißnähte, verbogenes Metall, beschädigte, lose oder fehlende Teile. Verwenden Sie diese Stützen nicht, wenn irgendeine der vorgenannten Bedingungen vorliegt.

- Wenn die Stützen einer übermässigen Belastung oder einem Stoss ausgesetzt wurden, muss es umgehend untersucht werden.
- Versuchen Sie nicht, diese Stützen selbst zu verändern oder zu reparieren.
- Überlasten Sie niemals diese Stützen. Die maximale Belastung darf die Nennkapazität Ihres Modells nicht überschreiten.
- Beachten Sie die Markierungen auf den Stützen.

### Beschreibung

Dieses Paar Stützen ist als vorübergehender Stützträger für Fahrzeuge vorgesehen.

### Verantwortung des Eigentümers / Bedieners

Es liegt in der Verantwortung des Eigentümers/Bedieners, das Produkt ordnungsgemäss zu verwenden und zu pflegen. Der Eigentümer/Bediener muss dieses Handbuch und alle Warnhinweise lesen und verstehen, bevor er das Produkt verwendet.

1. Setzen Sie die Raststütze in die Basis ein, wobei die Zahnung in Richtung der Verriegelungsnocke zeigen.
2. Biegen Sie die Lasche zum Zurückhalten der Stütze mit Hammer und Stem-  
pel in die Basis.
3. Fetten Sie bewegliche Teile mit Leichtöl.
4. Heben und senken Sie dann testweise die Ratschen Stütze, so dass die No-  
cke in jeden Zahn eingerastet ist. Verwenden Sie das Produkt nicht, wenn Sie  
eine abnormale Funktion feststellen.

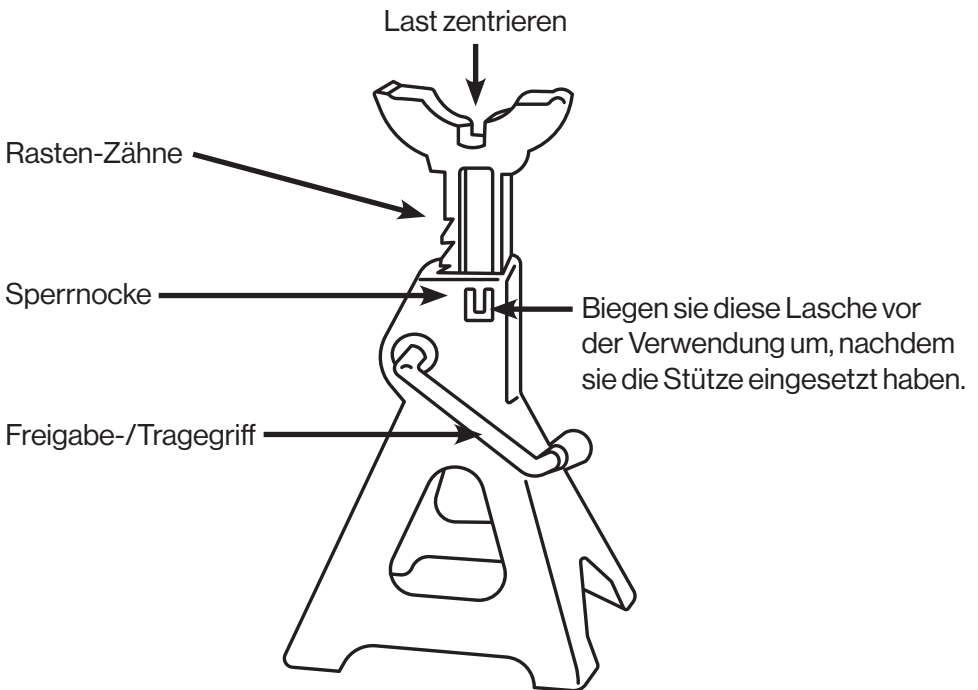

1. Vor jeder Verwendung muss die Sperrstange auf Schäden und Verschleiss geprüft werden. Sollten Schäden oder eine abnormale Funktion festgestellt werden, darf keine der Stützen verwendet werden.
2. Heben Sie das Fahrzeug auf die gewünschte Höhe an, achten Sie darauf, dass nicht angehobene Räder verkeilt sind und die Feststellbremse eingelegt ist.
3. Positionieren Sie die Stützen unter den vom Fahrzeughersteller angegebenen Auflagepunkten. Kriechen Sie während der Anbringung der Stützen nicht unter das Fahrzeug.
4. Stellen Sie die Stützen auf die gleiche Höhe ein und vergewissern Sie sich, dass die Sperrnocke vollständig in die Zähne der Ratschen Stütze eingerastet ist.
5. Senken Sie das Fahrzeug langsam auf die Mitte der Stützensattel ab.
6. Stellen Sie sicher, dass das Fahrzeug stabil steht.

### **Technische Daten**

---

Modell-Nr.	YL-02X
Nennlast	2 Tonnen
Mind. Höhe	270 mm
Max. Höhe	428 mm

- Ce cric est un appareil de levage **UNIQUEMENT** destiné à soulever une partie du véhicule (c'est-à-dire une roue). Ne pas déplacer ni remorquer le véhicule quand il est soulevé par le cric.
- Placez ce cric pour soulever **UNIQUEMENT** la partie du véhicule indiquée par le constructeur.
- Après avoir soulevé le véhicule, soutenez **TOUJOURS** la charge avec des chandelles de capacité nominale adéquate **AVANT** de travailler sur le véhicule.
- Ne surchargez pas le cric au-delà de sa capacité nominale. Toute surcharge peut causer des dommages ou un dysfonctionnement du cric.
- Ce cric est **UNIQUEMENT** destiné à une utilisation sur surface dure capable de supporter la charge.
- Centrez la charge sur la selle du cric **AVANT** de soulever le véhicule. Les charges décentrées ou soulevées alors que le cric n'est pas à plat peuvent occasionner une perte de capacité ou endommager le cric.
- Étudier, comprendre et suivre toutes les instructions du présent manuel **AVANT** d'utiliser le cric.
- Si vous ignorez ces avertissements, cela peut occasionner l'affaissement de la charge ou endommager le cric et/ou causer une défaillance du cric susceptible d'entraîner des blessures corporelles et/ou des dommages matériels.
- Aucune modification ne peut être apportée à ce produit.
- Les travaux d'entretien et de réparation du cric doivent être effectués selon les instructions décrites ci-dessous et exclusivement par une personne qualifiée.
- N'utilisez jamais de dispositif de levage rapide pour soulever la charge.
- Les roues du véhicule doivent toujours être « calées » pendant le levage si elles sont en contact avec le sol dur. Ne comptez pas uniquement sur le frein à main pour empêcher le véhicule de rouler.
- Plage de température de fonctionnement : -20 °C à +45 °C. Maintenir une quantité d'huile adéquate, sinon il est impossible d'atteindre la hauteur de levage indiquée.
- L'utilisateur doit travailler conformément au mode d'emploi.

- 
- L'utilisateur doit pouvoir observer l'appareil de levage et la charge au cours de tous les mouvements.
  - Ne pas travailler sous la charge soulevée avant que celle-ci ne soit soutenue par des dispositifs adéquats.
  - L'utilisateur doit disposer de tous les renseignements et de la formation nécessaire.

1. Départ usine, le réservoir d'huile est plein et la vanne de décharge est fermée pour éviter tout déversement accidentel d'huile pendant le transport. Avant la première utilisation, enlevez le couvercle (fig-2.2) et vérifiez l'absence de toute fuite d'huile. En cas de traces de déversement accidentel d'huile, suivez les instructions de la rubrique „DÉPANNAGE“ avant d'actionner la poignée.
2. Ouvrez la vanne de décharge (fig-2.1) et actionnez la poignée à six reprises pour assurer la circulation complète de l'huile.
3. Fermez la vanne de décharge et cessez d'actionner la poignée. Le cric rouleur est prêt à l'emploi.
4. Localisez le levier de la pompe et insérez la poignée (fig-1). Cela permettra d'utiliser le cric rouleur.
5. Centrez toujours la charge sur le milieu de la selle du cric. Les charges décentrées ou soulevées alors que le cric est sur un sol instable ou non plat peuvent endommager le cric et rendre la charge instable ce qui peut entraîner un affaissement de la charge.

**Pour l'emplacement des points d'application du cric, voir le manuel du véhicule. tout positionnement incorrect du cric rouleur peut endommager le véhicule.**

#### Abaisser le cric:

Pour abaisser la charge, localisez la vanne de décharge (fig-2.1) et insérez l'extrémité de la poignée dans la vanne de décharge pour que la goupille à croisillon de la poignée entre dans la fente de la vanne de décharge. Dévissez lentement la vanne de décharge dans le sens antihoraire. La charge s'abaisse. Resserrez la vanne de décharge, puis enlevez la poignée. Le cric rouleur est maintenant prêt pour l'emploi suivant.

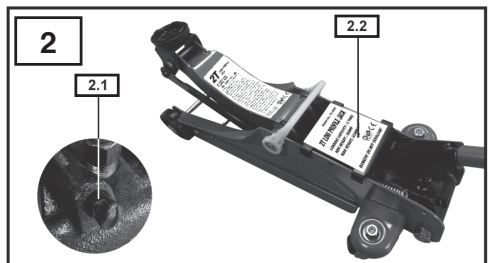
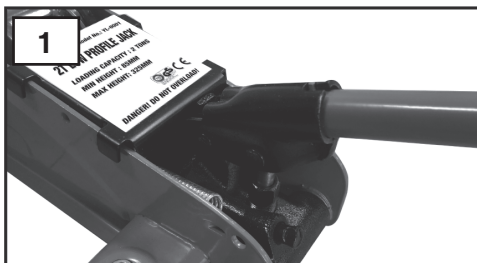

1. Lorsque le cric n'est pas en cours d'utilisation ou est entreposé, le bras de levage et le levier de la pompe doivent être en position complètement abaissée. Cela protégera la surface usinée avec précision du piston hydraulique contre la corrosion et les dommages.
2. Gardez le cric dans un bon état de propreté et bien lubrifié, ainsi que les pièces extérieures comme la tige du bras de levage, les roulements des roulettes et la goupille à croisillon.
3. Si vous avez besoin de pièces de rechange, vous pourrez les obtenir auprès de votre service après-vente local. Veillez à indiquer le numéro de série et le numéro de la pièce.
4. Capacité de levage : environ 500 levages dans des conditions normales.

Transport du cric en toute sécurité:

Pour déplacer le cric, vous pouvez utiliser la poignée de transport A (voir figure 3). Vous devez connaître la technique de levage correcte.

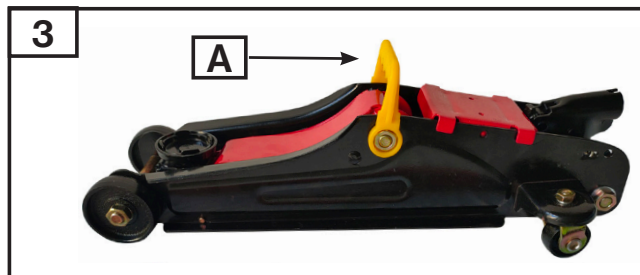



Châssis du cric rouleur

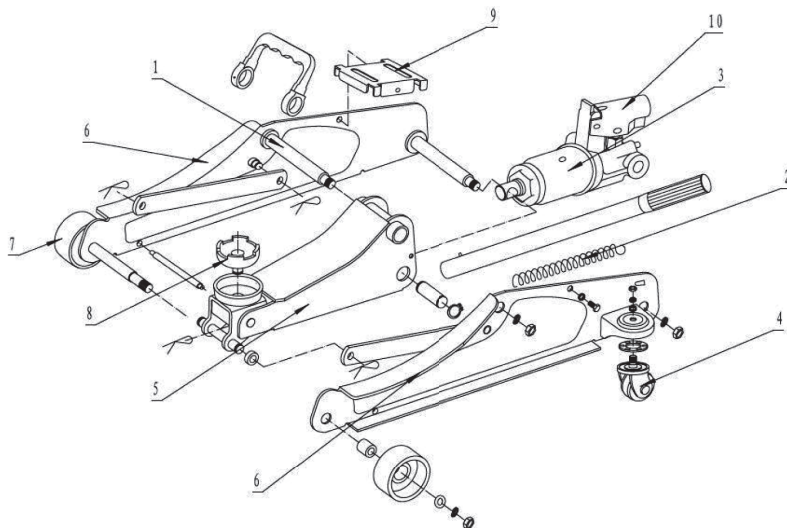

Bloc hydraulique du cric rouleur

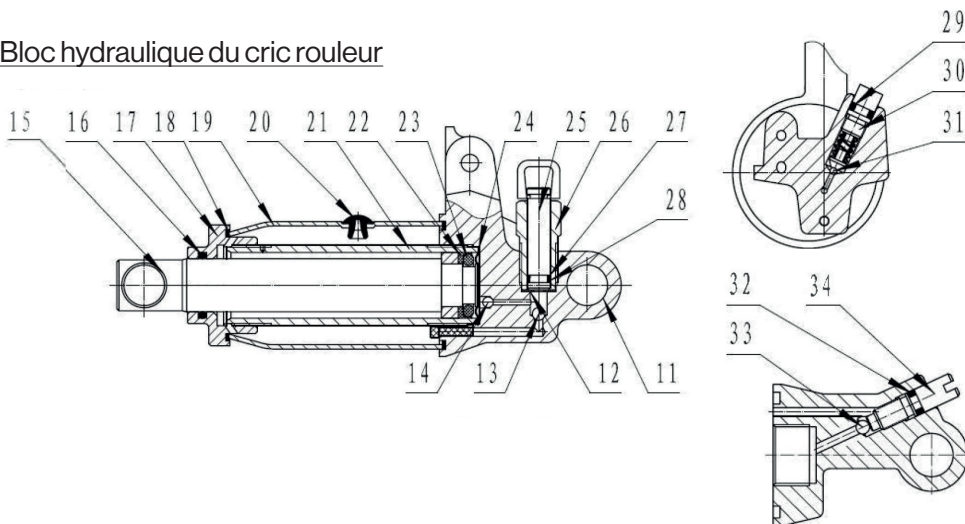

N°	N° de la pièce	Description	Quantité
1	0001	Mandrin	2
2	0005	Tension du ressort	1
3	3000	Bloc hydraulique	1
4	5002	Roulette	2

5	4000	Bloc du bras de levage	1
6	1000	Châssis, côte latéral droit	1
	2000	Châssis, côte gauche	1
7	0011	Roulette avant	2
8	7201	Selle	1
9	0006	Couvercle	1
10	6000	Embase de la poignée	1
11	3001	Corps du bloc hydraulique	1
12	3100	Rondelle, pompe	1
13	0308	Bille d'acier pour l'aspiration, vanne 1/4	1
14	0308	Bille d'acier pour la décharge, vanne 3/15	1
15	3301	Boutoir	1
16	3025	Joint torique	1
17	3012	Écrou supérieur	1
18	3014	Rondelle de joint, réservoir d'huile	2
19	3400	Réservoir d'huile	1
20	3023	Joint torique	1
21	3013	Cylindre, boutoir	1
22	3303	Joint à lèvres, boutoir	1
23	3304	Joint torique, joint à lèvres	1
24	3500	Rondelle	1
25	3201	Piston	1
26	3003	Cylindre, pompe	1
27	3202	Racleur piston	1
28	3203	Joint torique piston	1
29	3019	Joint torique, vanne de surcharge	1
30	3020	Vis de vanne de surcharge	1
31	0308	Bille d'acier, vanne de surcharge 1/8	1
32	0308	Joint torique, vanne de décharge	1
33	3015	Bille d'acier, vanne de décharge 1/4	1
34	3016	Vis de vanne de décharge	1

Si le cric rouleur n'arrive pas à soulever la charge.

- Pour purger l'air du système hydraulique, ouvrez la vanne de décharge et actionnez le levier de la pompe au moins à six reprises, puis fermez la vanne de décharge et utilisez à nouveau le cric sous la charge.
- Si la vanne de décharge ne se ferme pas parce qu'elle est encrassée, ouvrez la vanne, tirez manuellement la tige vers le haut puis enfoncez-la à nouveau dans la position initiale, pour rincer la vanne de décharge.
- Si vous observez une fuite d'huile du piston lors du levage sous charge, cela indique que le revêtement du piston est usé. Dans ce cas, demandez à un spécialiste de remplacer le revêtement du piston. (Cette opération doit être effectuée par une personne qualifiée)

Si vous n'arrivez pas à abaisser le cric rouleur.

- Le ressort de retenue est défectueux ou mal fixé. Dans ce cas, remplacez le ressort ou fixez-le correctement au crochet.
- Si la tige est calée, nettoyez et lubrifiez le roulement du mécanisme de la tige. Si le problème subsiste, contactez le service après-vente dans votre région.

## **Données techniques**

---

N° de modèle	YL-0001
Capacité de levage nominale	2 tonnes
Hauteur minimale	85 mm
Hauteur maximale	325 mm

- Lisez et comprenez tous les avertissements et toutes les instructions dans le manuel avant l'utilisation.
- Le non-respect des avertissements peut occasionner une perte de charge et de graves blessures corporelles et/ou d'importants dommages matériels.
- Ne dépassez pas la capacité nominale de deux tonnes par chandelle.
- Placez la charge au centre de la selle, pas sur les extrémités.
- Les deux chandelles doivent être réglées à la même hauteur et le cliquet doit être entièrement engagé dans le cran de la crémaillère.
- Utilisez les chandelles uniquement sur une surface plane capable de soutenir la charge. Toute instabilité de la surface peut occasionner une perte de charge.
- La charge soulevée doit être immédiatement supportée par les chandelles.
- N'utilisez jamais de chandelles endommagées.
- Veillez à ce que l'emplacement des chandelles corresponde aux points indiqués par le constructeur du véhicule.
- N'essayez pas de soulever l'extrémité du véhicule si les chandelles sont utilisées sur des extrémités ou des côtés opposés. Utilisez uniquement deux chandelles par véhicule.
- Veillez à ce que la charge soit stable avant de fixer la chandelle sous le véhicule. Ne secouez pas la charge.
- Veillez à ce que le véhicule soit un peu plus haut que la chandelle avant de travailler, puis placez-le lentement sur la chandelle.
- Ne rampez pas sous le véhicule pendant le placement des chandelles.
- Il incombe au propriétaire/utilisateur de conserver et maintenir l'ensemble des autocollants d'avertissement, des manuels et des instructions, pour consultation ultérieure.
- Calez toujours les roues avant et arrière en contact avec le sol et veillez à enclencher le frein à main.
- Avant chaque utilisation, inspectez visuellement l'équipement pour détecter les éventuelles fissures des soudures, les courbures du métal et toute pièce endommagée, desserrée ou manquante. Dans ce cas, n'utilisez pas les chandelles.

- 
- En cas de charge ou de choc anormal(e) sur les chandelles, inspectez-les immédiatement.
  - N'essayez pas de réparer ni de modifier ce produit.
  - Ne surchargez jamais ce produit ; la charge maximale ne peut pas dépasser la capacité nominale du modèle. Référez-vous aux marquages sur les chandelles.

Description :

Ces deux chandelles sont conçues comme support temporaire de charge pour véhicules.

Responsabilité du propriétaire/utilisateur :

Il incombe au propriétaire/utilisateur d'utiliser et entretenir correctement ce produit. Il doit lire et comprendre le présent mode d'emploi et tous les avertissements avant l'utilisation.

1. Installez la tige de la crémaillère dans l'embase, avec les crans faisant face au cliquet.
2. Avec un marteau, enfoncez le loquet pour fixer la crémaillère dans la base.
3. Lubrifiez les pièces mobiles avec de l'huile légère.
4. Soulevez puis abaissez le cliquet dans chaque cran de la crémaillère pour vérifier le bon fonctionnement. Si le cliquet ne fonctionne pas correctement, n'utilisez pas la chandelle.

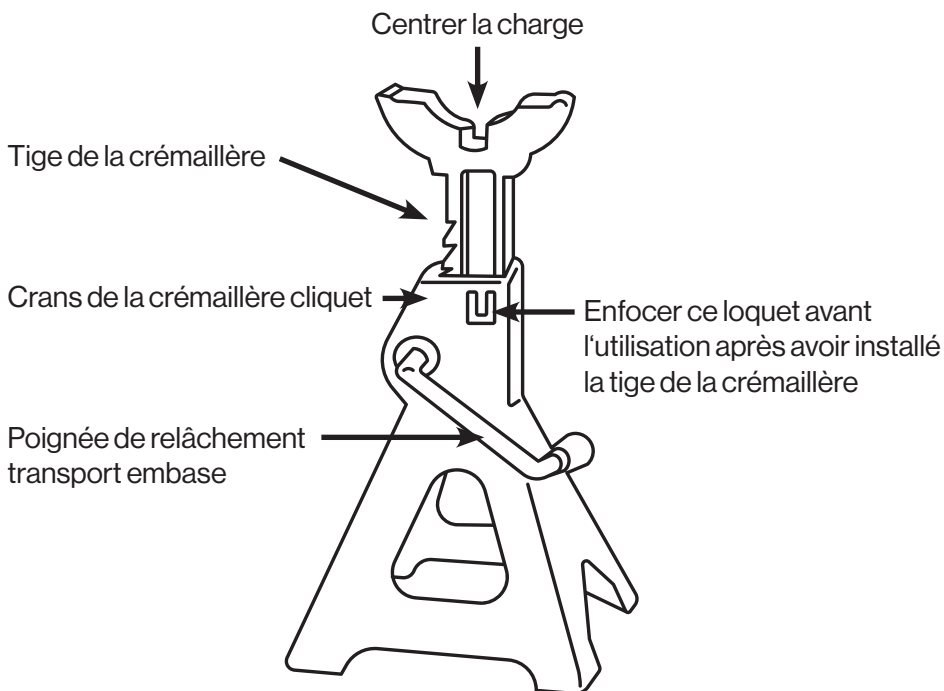

1. Avant chaque utilisation, vérifiez et testez le bon état de la crémaillère. Si la crémaillère est endommagée ou ne fonctionne pas correctement, n'utilisez aucune des deux chandelles.
2. Levez le véhicule jusqu'à la hauteur souhaitée. Calez les roues en contact avec le sol et actionnez le frein à main.
3. Placez les chandelles sous le véhicule, aux endroits indiqués par le constructeur automobile. Ne rampez pas sous le véhicule pour fixer les chandelles.
4. Fixez les chandelles à la même hauteur et veillez à ce que le cliquet soit entièrement engagé dans le cran de la crémaillère.
5. Abaissez lentement le véhicule sur le centre des selles des chandelles.
6. Vérifiez la bonne stabilité du véhicule.

**Données techniques**

---

N° de modèle	YL-02X
Capacité de levage nominale	2 tonnes
Hauteur minimale	270 mm
Hauteur maximale	428 mm

- Questo cric è un apparecchio di sollevamento progettato per sollevare SOLO una parte del veicolo (ad es. una ruota). Non spostare o portare avanti o indietro il veicolo quando è sul cric.
- Posizionare questo cric per sollevare SOLO la parte del veicolo come specificato dal produttore.
- Dopo aver sollevato il veicolo, supportare SEMPRE il carico con basi di supporto adeguatamente tarate per il veicolo PRIMA di lavorare sullo stesso.
- Non sovraccaricare questo cric oltre alla capacità consentita. Il sovraccarico può causare danni o rottura del cric.
- Questo cric è progettato per un utilizzo SOLO su superfici piane capaci di sostenere il carico.
- Centrare il carico sulla sella del cric PRIMA di sollevare il veicolo. I carichi non centrati e i carichi sollevati quando il cric non è orizzontale possono determinare perdita del carico o danni al cric.
- Studiare, comprendere e rispettare tutte le istruzioni di questo manuale PRIMA di utilizzare il cric.
- La mancata osservanza di queste avvertenze può determinare caduta del carico o danni al cric e/o lesioni al personale o danni alla proprietà.
- Non eseguire alcuna alterazione al prodotto.
- Eventuali discrepanze relative alla manutenzione e riparazione della macchina devono essere risolte secondo le istruzioni indicate di seguito e esclusivamente da personale qualificato.
- Non usare mai apparecchi di sollevamento veloce per sollevare il carico.
- Le ruote del veicolo devono essere sempre “bloccate” durante il sollevamento se ancora a contatto con la base solida. Non far affidamento solo sul freno a mano per arrestare il veicolo.
- Condizione di temp. applicabile: Temp.  $-20^{\circ}\text{C}$   $+45^{\circ}\text{C}$ , la giusta quantità di olio deve essere rispettata, altrimenti non viene raggiunta l'altezza di sollevamento specificata.
- L'utente deve operare nel rispetto del manuale d'uso.
- È necessario che l'operatore sia in grado di guardare l'attrezzo di sollevamento e il carico durante tutti i movimenti.



- 
- Non è consentito lavorare sotto il carico sollevato se non fissato mediante dispositivi adeguati
  - L'operatore deve essere in possesso di tutte le informazioni necessarie sulla formazione
  - È vietato sollevare persone.

1. Una volta lasciata la fabbrica per essere distribuito, il serbatoio d'olio del cric è pieno e la valvola di rilascio è chiusa per prevenire la fuoriuscita di olio durante il trasporto. Prima di usarlo la prima volta, rimuovere la piastra di copertura (Fig. 2.2) e verificare che non vi siano perdite di olio. Se ci sono segni di una perdita d'olio, osservare le istruzioni in "RICERCA E RIPARAZIONE DEI GUASTI" prima di pompare.
2. Aprire la valvola di rilascio (Fig. 2.1) e pompare l'impugnatura di 6 giri completi per garantire la completa distribuzione dell'olio.
3. Chiudere la valvola di rilascio e smettere di pompare. Il cric da pavimento è pronto all'uso.
4. Individuare la leva di pompaggio e inserire l'impugnatura (Fig. 1) per azionare il cric da pavimento.
5. Centrare sempre il carico sulla sella di sollevamento del cric da pavimento. I carichi non centrati e i carichi sollevati con il cric da pavimento su una base instabile o irregolare possono danneggiare il cric da pavimento e rendere il carico instabile, determinandone così il possibile collasso.

**Fare riferimento al manuale del veicolo per la posizione dei punti di applicazione del cric. Il posizionamento non corretto del cric da pavimento può determinare guasti al veicolo.**

#### Abbassare il carico:

Per abbassare il carico, trovare la valvola di scarico (Fig. 2.1) e mettere l'estremità della maniglia sulla valvola di scarico in modo che il perno a croce nella maniglia sia nella fessura della valvola di scarico. Allentare gradualmente la valvola di scarico in senso antiorario. Il carico è ora abbassato. Stringere di nuovo la valvola di rilascio e rimuovere la maniglia. Il martinetto è ora pronto per il suo prossimo utilizzo.

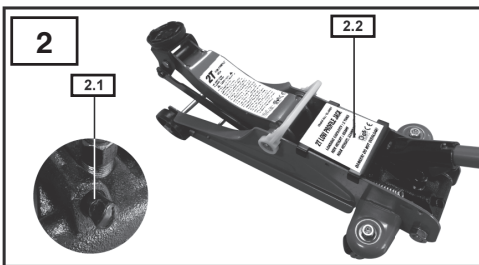
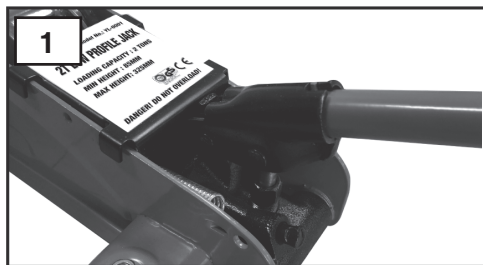

1. Se il cric da pavimento non è in uso o è immagazzinato, il braccio di sollevamento e la leva di pompaggio devono essere in posizione completamente abbassata. Questo proteggerà la superficie accuratamente lavorata dal pistone da corrosione e da danni.
2. Tenere il cric pulito e ben lubrificato, anche le parti esterne come il perno del braccio di sollevamento, le ruote e le testine.
3. Se sono necessari pezzi di ricambio, ordinarli presso il centro di assistenza locale. Verificare che il preventivo contenga il numero di serie e il numero di parte corretti.
4. Tempo di sollevamento: circa 500 volte in condizione normale.

#### Trasporto sicuro del cric:

Se è necessario spostare il cric da un posto a un altro, utilizzare l'impugnatura di trasporto A, vedere Fig. 3. Prestare attenzione alla corretta tecnica di sollevamento.

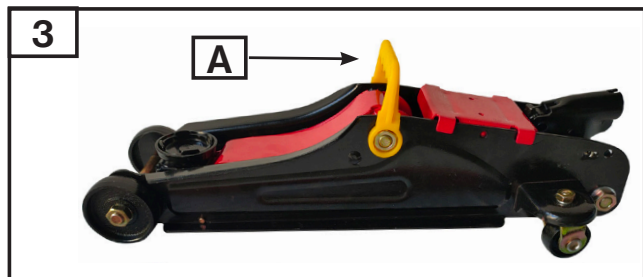

Sezione del telaio del cric da pavimento

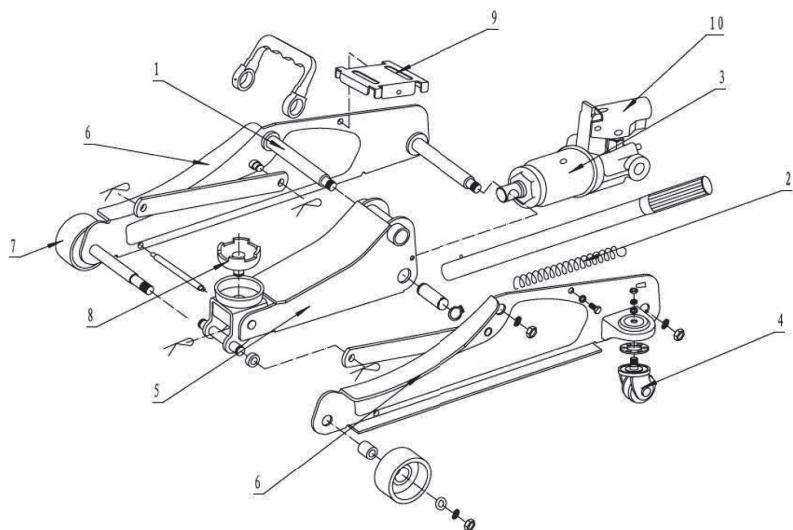

Unità idraulica del cric da pavimento

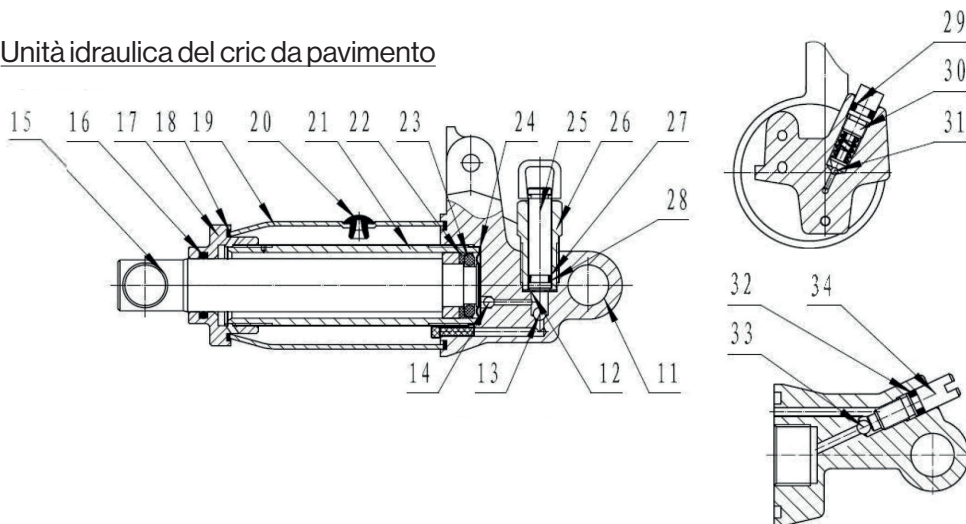

N°	Codice	Descrizione	Quantita
1	0001	Mandrino	2
2	0005	Tensione molla	1
3	3000	Assemblaggio dell'unità idraulica	1
4	5002	Ruota orientabile	2

5	4000	Assemblaggio del braccio di sollevamento	1
6	1000	Assemblaggio parte laterale destra	1
	2000	Assemblaggio parte laterale sinistra	1
7	0011	Ruota frontale	2
8	7201	Sella	1
9	0006	Copertura	1
10	6000	Assemblaggio di base dell'impugnatura	1
11	3001	Unità del corpo idraulico	1
12	3100	Rondella schermo, pompa	1
13	0308	Aspirazione sfera d'acciaio, valvola 1/4	1
14	0308	Scarico sfera d'acciaio, valvola 3/15	1
15	3301	Stantuffo	1
16	3025	O-ring	1
17	3012	Dado superiore	1
18	3014	Rondella guarnizione, camera di lubrificazione	2
19	3400	Camera di lubrificazione	1
20	3023	O-ring	1
21	3013	Cilindro stantuffo	1
22	3303	Guarnizione coperchio stantuffo	1
23	3304	O-ring, guarnizione coperchio	1
24	3500	Rondella	1
25	3201	Pistone	1
26	3003	Cilindro, pompa	1
27	3202	Pistone tergitristalli	1
28	3203	O-ring, pistone	1
29	3019	O-ring, valvola sovraccarico	1
30	3020	Vite della valvola sovraccarico	1
31	0308	Sfera d'acciaio, valvola sovraccarico 1/8	1
32	0308	Valvola di rilascio, o-ring	1
33	3015	Sfera d'acciaio, valvola di rilascio 1/4	1
34	3016	Vite della valvola di rilascio	1

---

Se il cric da pavimento non è in grado di sollevare il carico.

- Per rimuovere aria dal sistema idraulico, aprire la valvola di rilascio e utilizzare la leva di pompaggio per un minimo di 6 volte, poi chiudere la valvola di rilascio e usare il cric da pavimento di nuovo sotto il carico.
- Se la valvola di rilascio non può essere chiusa a causa di sporcizia, aprirla, tirare il braccio di estensione verso l'alto e spingerlo di nuovo in posizione iniziale per sciacquare la valvola di rilascio.
- Se si verifica uno scarico d'olio dal pistone durante il riempimento sotto carico, questo indica che il rivestimento del pistone è usurato. Per montare un nuovo rivestimento del pistone, è necessario rivolgersi ad un tecnico specializzato. (Ciò deve essere eseguito da personale qualificato)

Se il cric da pavimento non può essere abbassato.

- La molla di mantenimento è difettosa o non agganciata correttamente. In questo caso, sostituire la molla difettosa o riagganciare la molla, in base alle esigenze.
- Se il braccio di estensione è incastrato, pulire e lubrificare il cuscinetto del meccanismo del braccio di estensione. Se il problema persiste ancora, contattare il di assistenza di zona.

## **Dati tecnici**

---

N° modello	YL-0001
Classificazione tonnellate	2 Tonnellate
Altezza minimale	85 mm
Altezza maximale	325 mm

- Leggere e comprendere tutte le avvertenze e istruzioni presenti nel manuale prima dell'uso.
- La mancata osservanza di queste avvertenze può determinare perdita di carico, danni seri alla proprietà e/o lesioni alle persone.
- Non superare la capacità di 2T per cavalletti.
- Carico solo al centro della sella, non alle estremità.
- Entrambi i supporti devono essere regolati alla stessa altezza con camme a denti di arresto completamente inserite.
- Utilizzare solo una superficie regolare capace di sostenere il cavalletto caricato. Un supporto instabile può determinare la perdita del carico.
- Il carico sollevato deve essere immediatamente supportato con una base
- Non utilizzare un cavalletto danneggiato
- Verificare che il posizionamento del cavalletto corrisponda alla zona specificata dalle istruzioni di produzione del veicolo.
- Non cercare di sollevare l'estremità del veicolo se i cavalletti sono usati all'estremità opposta o lateralmente, usare solo 2 supporti per veicolo.
- Verificare che il carico sia stabile prima di fissare il cavalletto sotto il veicolo. Non far vibrare o urtare il carico.
- Accertarsi che il veicolo sia leggermente più alto del supporto prima di iniziare i lavori. In seguito, posizionarlo lentamente sul cavalletto.
- Non strisciare sotto il veicolo durante il posizionamento dei cavalletti.
- È responsabilità del proprietario/operatore di tenere e mantenere tutti gli adesivi di avvertenza, i manuali e le istruzioni per futura consultazione.
- Bloccare sempre con un cuneo le ruote anteriori e posteriori, verificando che il freno a mano sia tirato.
- Eseguire un controllo visivo prima di ciascun utilizzo controllando se ci sono saldature danneggiate, metallo piegato, parti danneggiate, perse o mancanti. Non usare questo prodotto se una delle suddette condizioni è presente.
- Eseguire un controllo immediato se il prodotto è soggetto ad un carico o urto anormale.
- Non alterare o riparare questo prodotto.

- 
- Non caricare eccessivamente questo prodotto, il carico massimo non deve superare la capacità consentita dal modello.
  - Inoltre, è bene far riferimento ai segni sui cavalletti.

Descrizione:

Questo paio di cavalletti è progettato come supporto di carico temporaneo per veicoli.

Responsabilità proprietario/operatore:

È responsabilità del proprietario/operatore usare e mantenere correttamente questo prodotto. Questo manuale e tutte le avvertenze devono essere lette e comprese dal proprietario/ operatore prima dell'uso.



1. Installare la cremagliera nella base con i denti rivolti verso la camma di blocco.
2. Con un martello piegare la levetta per fermare lo stelo nella base.
3. Lubrificare le parti mobili con del lubrificante leggero.
4. Sollevare e poi abbassare la camma di blocco in ciascun dente della cremagliera per verificare il corretto funzionamento.
5. Non usare in caso di funzionamento anormale

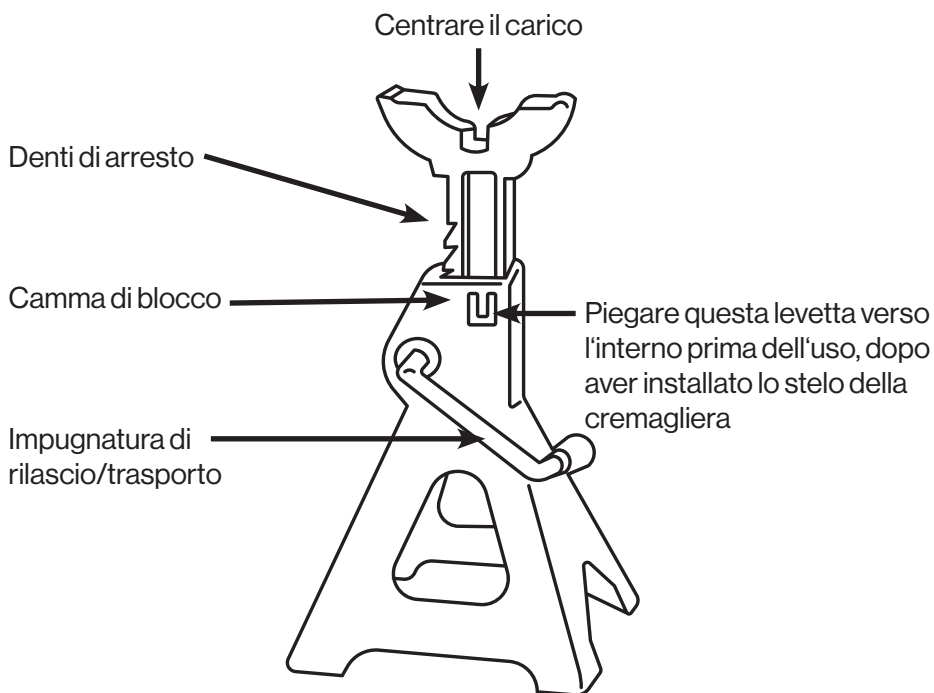

1. Prima di ciascun utilizzo, verificare che non vi siano danni/usura. È altresì necessario effettuare un test dell'arresto.
2. Se si riscontra un danno o funzionamento anormale, non usare i cavalletti.
3. Sollevare il veicolo all'altezza desiderata, verificare che le ruote non sollevate siano bloccate e che il freno a mano sia tirato.
4. Mettere i cavalletti sotto i punti di ancoraggio del veicolo mostrati dal produttore del veicolo. Non strisciare sotto il veicolo durante il posizionamento dei cavalletti.
5. Posizionare i cavalletti alla stessa altezza e verificare che la camma di blocco sia completamente inserita nei denti della cremagliera.
6. Abbassare lentamente il veicolo al centro delle selle dei cavalletti.
7. Accertarsi che il veicolo sia stabile.

**Technische Daten**

---

N° modello	YL-02X
Classificazione tonnellate	2 tonnellate
Altezza minimale	270 mm
Altezza maximale	428 mm

## EG-Konformitätserklärung | Déclaration de conformité CE | Dichiarazione di conformità CE

Die Konformitätserklärung wird unter der alleinigen Verantwortung des Herstellers ausgestellt.

La déclaration de conformité est délivrée sous la seule responsabilité du fabricant.

La dichiarazione di conformità è rilasciata sotto la sola responsabilità del produttore.

### Aussteller | Émetteur | Emittente

FURBER AG  
Hintermättlistrasse 3  
CH-5506 Mägenwil

### Produkt | Produit | Prodotto

F00299 | YL-0001 | 1239340  
2T LOW PROFILE JACK

### Produkt Foto | Photo du produit | Foto del prodotto



Wir erklären, dass das oben beschriebene Produkt, auf das sich diese Konformitätserklärung bezieht, den grundlegenden Anforderungen der folgenden Rechtsvorschriften entspricht:

Nous déclarons que le produit décrit ci-dessus, auquel se réfère cette déclaration de conformité, est conforme aux exigences fondamentales des législations suivantes :

Dichiariamo che il prodotto sopra descritto, al quale si riferisce questa dichiarazione di conformità, è conforme ai requisiti essenziali della seguente legislazione:

- **2006/42/EC**

durch die unten angegebenen technischen Standards / Spezifikationen:

par les normes / spécifications techniques indiquées ci-dessous:

dalle norme/specifiche tecniche riportate di seguito:

- **EN1494:2000/A1:2008**
- **AfPS GS 2019:01 PAK**

Testreport: **704352001601-00 (CE)**

Unterzeichnet für und im Namen von | Signé pour et au nom de | Firmato in nome e per conto della | **FURBER AG**

27.8.2021 Mägenwil

Datum und Ort der Ausstellung | Date et lieu d'émission

Data e luogo della mostra

Patrick Strumpf

Name und Titel | Nom et titre | Nome e titolo

R. O. J.

Unterschrift | Signature | Firma

**FURBER.**

Furber AG

Hintermättlistrasse 3 | CH-5506 Mägenwil

Tel. +41 (0)62 544 55 33 | info@furber.ch

# **KRAFTER**

Furber AG  
Hintermättlistrasse 3  
CH-5506 Mägenwil  
Direkt: +41 62 889 61 55  
Zentrale: +41 62 889 60 00  
[furber.ch](http://furber.ch)