

KRAFTER

Poliermaschine

Polisseuse

Lucidatrice

Bedienungsanleitung | Mode d'emploi | Istruzioni operative



Hinweise zur Bedienungsanleitung



Diese Bedienungsanleitung enthält wichtige Informationen zur Inbetriebnahme und Benutzung des Geräts.

Lesen Sie die Bedienungsanleitung, insbesondere die Sicherheitshinweise, sorgfältig durch, bevor Sie das Gerät benutzen.

Das Nichtbeachten der Bedienungsanleitung kann zu schweren Verletzungen oder Schäden am Gerät führen.

Die Bedienungsanleitung basiert auf den in der Europäischen Union gültigen Normen und Regeln. Beachten Sie im Ausland auch landesspezifische Richtlinien und Gesetze.

Bewahren Sie die Bedienungsanleitung zum späteren Nachschlagen auf. Wenn Sie das Gerät an Dritte weitergeben, übergeben Sie unbedingt auch die Bedienungsanleitung.

Zeichenerklärung

Die folgenden Symbole werden in dieser Bedienungsanleitung, auf dem Gerät oder der Verpackung verwendet.



Beachten Sie bei der Verwendung des Geräts die Bedienungsanleitung.



Beachten Sie die Warn- und Sicherheitshinweise.



Tragen Sie einen Gehörschutz.



Tragen Sie eine Staubschutzmaske.



Tragen Sie eine Schutzbrille.



Schutzisolierung gegen Berühren elektrischer, unter Spannung stehender Teile.



Recyceln Sie die Verpackungsmaterialien.



Entsorgen Sie das Gerät umweltgerecht.



EU-Konformitätserklärung: Mit diesem Symbol gekennzeichnete Produkte erfüllen alle anzuwendenden Gemeinschaftsvorschriften des Europäischen Wirtschaftsraums.

Bestimmungsgemässer Gebrauch

Das Gerät ist ausschliesslich zum Polieren von Fahrzeuglacken bestimmt. Jede andere Verwendung gilt als nicht bestimmungsgemäss und kann zu Personen- oder Sachschäden führen.

Das Gerät ist nicht dafür bestimmt, von Kindern und Personen mit eingeschränkten körperlichen, sensorischen oder geistigen Fähigkeiten oder Mangel an Erfahrung und Wissen benutzt zu werden, es sei denn, sie werden durch eine für ihre Sicherheit zuständige Person beaufsichtigt oder erhalten von ihr Anweisungen, wie das Gerät zu benutzen ist. Kinder sollten beaufsichtigt werden, um sicherzustellen, dass sie nicht mit dem Gerät spielen.

Das Gerät ist für den Privatgebrauch bestimmt und für den gewerblichen Bereich nicht geeignet.

Gerät und Lieferumfang prüfen



Beschädigungsgefahr!

Öffnen Sie die Verpackung vorsichtig. Wenn Sie die Verpackung mit einem Messer oder spitzen Gegenstand unvorsichtig öffnen, kann das Gerät beschädigt werden.

Überprüfen Sie unmittelbar nach dem Auspacken den Lieferumfang. Verifizieren Sie, dass alle Teile des Geräts in einwandfreiem Zustand sind:

- Poliermaschine
- Mikrofaser-Polierhaube
- Polierhaube aus synthetischer Wolle

Nehmen Sie ein beschädigtes Gerät nicht in Betrieb und kontaktieren Sie den Kundendienst.

Modell:	1434434 / F00996 / Q1L-YJ20-240
Nennspannung:	230 V, 50 Hz
Nennleistung:	110 W
Nenn Drehzahl:	3200 U/min
Durchmesser Polierteller:	240 mm
Gewicht:	2.2 kg

Sicherheit

Das Gerät ist ausschliesslich für den dafür vorgesehenen Zweck konzipiert. Verwenden Sie es nur wie in dieser Bedienungsanleitung beschrieben. Jede andere Verwendung des Geräts gilt als nicht bestimmungsgemäss und kann zu Personen- oder Sachschäden führen.

Der Hersteller oder Händler übernimmt keine Haftung für Schäden, die durch nicht bestimmungsgemässen oder falschen Gebrauch entstanden sind.

Sicherheitshinweise



Arbeitsbereich!

- Halten Sie den Arbeitsbereich sauber und gut beleuchtet. Unübersichtliche und schlecht beleuchtete Bereiche erhöhen das Unfallrisiko.
- Arbeiten Sie nicht in der Nähe von brennbaren Materialien, Flüssigkeiten oder Gasen. Funken können diese leicht entzünden und Brände oder Explosionen verursachen.
- Halten Sie Kinder und unbeteiligte Personen fern, während Sie arbeiten. Ablenkungen können dazu führen, dass Sie die Konzentration und die Kontrolle über das Gerät verlieren.



Elektrische Sicherheit!

- Schliessen Sie das Gerät nur an, wenn die Netzspannung der Steckdose mit der Angabe auf dem Typenschild übereinstimmt.
- Schliessen Sie das Gerät nur an eine gut zugängliche Steckdose an, damit Sie es bei einer Störung schnell vom Stromnetz trennen können.

-
- Verwenden Sie das Gerät nicht, wenn es sichtbare Schäden aufweist, das Netzkabel oder der Netzstecker defekt ist.
 - Weist das Netzkabel einen Defekt auf, muss es durch den Hersteller, den Kundendienst oder eine dafür qualifizierte Person ersetzt werden.
 - Verwenden Sie nur Verlängerungskabel, die in einwandfreiem Zustand sind.
 - Reparieren Sie das Gerät nicht selbst, sondern wenden Sie sich an den Kundendienst. Bei eigenständig ausgeführten Reparaturen, unsachgemäßem Anschluss oder falscher Bedienung sind Haftungs- und Garantieansprüche ausgeschlossen.
 - Stellen Sie sicher, dass die Lüftungsöffnungen des Geräts frei und ungehindert sind, bevor Sie es verwenden.
 - Tauchen Sie das Gerät, das Netzkabel oder den Netzstecker nie in eine Flüssigkeit ein.
 - Stecken Sie das Netzkabel nicht mit nassen Händen ein oder aus.
 - Ziehen Sie immer am Netzstecker, nicht am Netzkabel, wenn Sie den Netzstecker aus der Steckdose ziehen.
 - Verwenden Sie das Netzkabel nicht als Tragegriff.
 - Halten Sie das Gerät, den Netzstecker und das Netzkabel von Wärmequellen fern.
 - Vermeiden Sie Stolperstellen beim Verlegen des Netzkabels.
 - Knicken Sie das Netzkabel nicht und legen Sie es nicht über scharfe Kanten.
 - Verwenden Sie das Gerät nur in trockener Umgebung.
 - Platzieren Sie das Gerät so, dass es nicht ins Wasser fallen kann.
 - Greifen Sie nicht nach dem Gerät, falls es ins Wasser gefallen ist, sondern ziehen Sie sofort den Netzstecker aus der Steckdose.
 - Schalten Sie das Gerät aus und ziehen Sie den Netzstecker aus der Steckdose, wenn Sie es nicht benutzen, es unbeaufsichtigt lassen, Zubehörteile austauschen, bevor Sie es reinigen oder wenn eine Störung auftritt.



Persönliche Sicherheit!

- Bleiben Sie beim Arbeiten mit dem Gerät aufmerksam. Verwenden Sie es nicht, wenn Sie müde sind.
- Tragen Sie persönliche Schutzausrüstung wie Schutzbrille, Gehörschutz und Staubschutzmaske.
- Verhindern Sie ein unbeabsichtigtes Starten. Stellen Sie sicher, dass der Schalter auf AUS steht, bevor Sie das Gerät an eine Steckdose anschliessen.
- Verwenden Sie das Gerät nicht, wenn der Ein/Aus-Schalter nicht ordnungsgemäss funktioniert.
- Achten Sie beim Arbeiten mit dem Gerät auf einen festen Stand und ein gutes Gleichgewicht. Greifen Sie nicht zu weit und tragen Sie rutschfeste Schuhe.
- Tragen Sie keine locker sitzende Kleidung mit weiten Ärmeln. Halten Sie Haare, Kleidung, Handschuhe und Schmuck von den beweglichen, rotierenden Teilen des Geräts fern.
- Verwenden Sie nur Polierhauben, die der Grösse des Poliertellers entsprechen.
- Halten Sie das Gerät während dem Arbeiten immer mit beiden Händen an den Griffen fest.
- Setzen Sie das Gerät erst ab, nachdem der Polierteller vollständig zum Stillstand gekommen ist.
- Entfernen Sie lose Teile der Polierhaube, insbesondere die Befestigungsschnüre, indem Sie sie verstauen oder kürzen. Lose, sich mitdrehende Befestigungsschnüre können Ihre Finger erfassen oder sich im Werkstück verfangen.

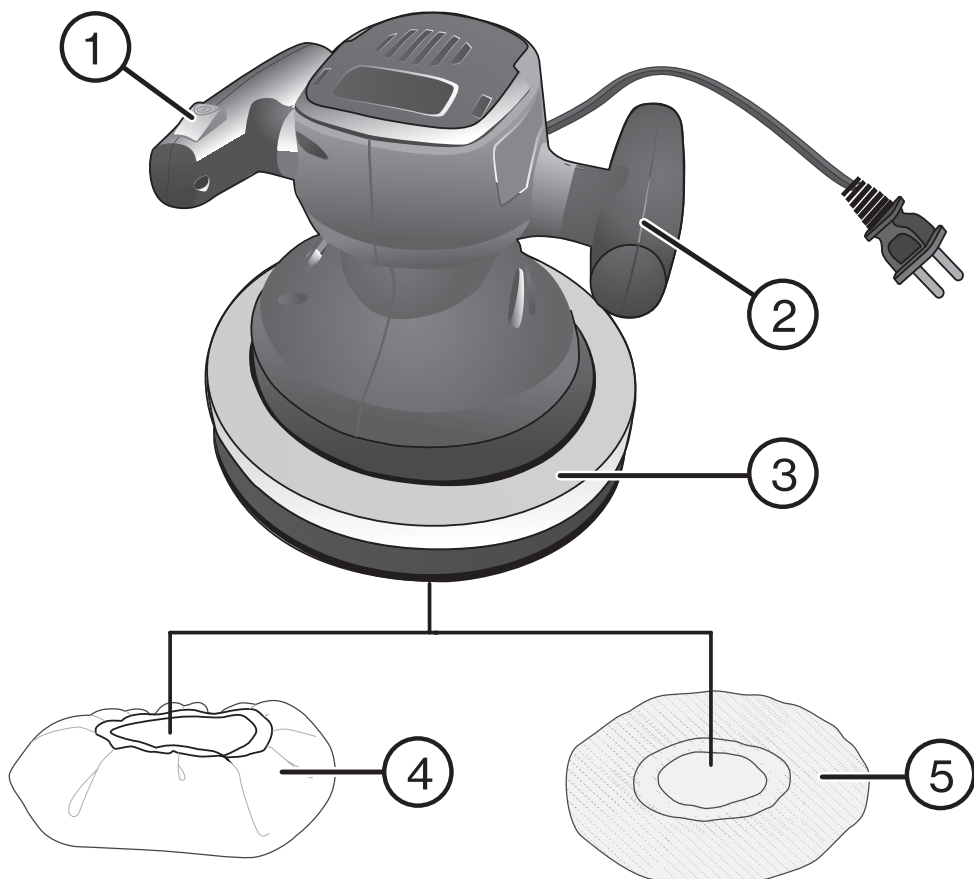

1. Ein/Aus-Schalter
2. Verstellbarer Griff
3. Polierteller
4. Mikrofaser-Polierhaube
5. Polierhaube aus synthetischer Wolle

Hinweis: Lesen Sie vor Beginn der Arbeiten die Gebrauchsanweisung des Poliermittels, um sicherzustellen, dass es für die zu polierende Oberfläche geeignet ist.

1. Vergewissern Sie sich, dass die Poliermaschine von der Steckdose getrennt ist, bevor Sie die Polierhaube auf den Polierteller montieren.
2. Überprüfen Sie, ob die Polierhaube fest sitzt, indem Sie die Poliermaschine anheben, an einer Steckdose anschliessen und einschalten.
3. Schalten Sie die Poliermaschine aus und tragen Sie eine gleichmässig dünne Schicht des Poliermittels auf die Polierhaube auf, nicht direkt auf die zu polierende Oberfläche.
4. Stellen Sie die Poliermaschine stets auf der zu polierenden Fläche ab, wenn Sie sie starten und stoppen.
5. Legen Sie das Netzkabel über Ihre Schulter und beginnen Sie mit dem Polieren grosser Flächen wie der Motorhaube oder dem Kofferraumdeckel.
6. Lassen Sie das Gewicht der Poliermaschine die Arbeit machen, üben Sie keinen Druck aus.

Hinweis: Halten Sie die Poliermaschine ständig in Bewegung. Schon durch kurzes Innehalten entstehen hohe Temperaturen, die den Lack beschädigen können.

7. Polieren Sie als nächstes kleinere Flächen wie die Türen oder die Kotflügel. Kleine Details wie die Aussenspiegel oder Türgriffe eignen sich nicht zum Polieren mit der Maschine. Sie müssen von Hand poliert werden.

Hinweis: Der häufigste Fehler beim Polieren ist das Verwenden von zu viel Wachs oder Politur. Eine mit Poliermittel durchtränkte Polierhaube erschwert das Polieren und verlängert die Polierzeit. Gleichzeitig verkürzt sich die Lebensdauer der Polierhaube.

Einstellen der Griffe

Beide Griffe können in drei Positionen arretiert werden.

1. Stellen Sie die Poliermaschine auf eine stabile, ebene Oberfläche und ziehen Sie einen der Griffe etwa 5 mm aus dem Gehäuse heraus.

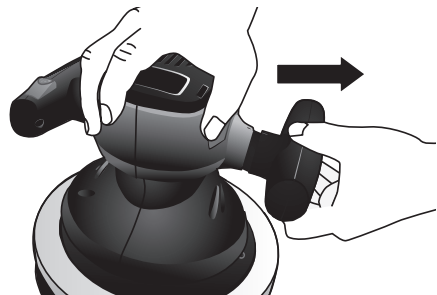

2. Drehen Sie den Griff, bis er in seiner neuen Position fest einrastet.

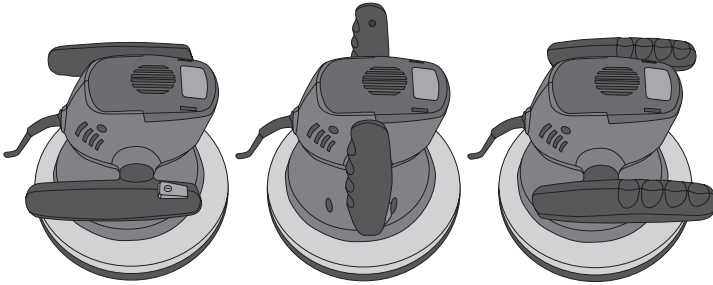

3. Verfahren Sie mit dem anderen Griff genau gleich. Vergewissern Sie sich, dass beide Griffe vollständig eingerastet sind und wieder direkten Kontakt zum Gehäuse haben.

Reinigung und Pflege

- Es empfiehlt sich, das Gerät direkt nach jeder Verwendung zu reinigen.
- Trennen Sie das Gerät vom Stromnetz, bevor Sie es reinigen oder Zubehörteile austauschen.
- Nehmen Sie nach dem Polieren die Polierhaube vom Polierteller ab und lassen Sie sie trocknen.
- Waschen Sie die Polierhaube von Hand und lassen Sie sie an der Luft trocknen.
- Reinigen Sie das Gerät mit einem feuchten und weichen Tuch.
- Verwenden Sie keine scheuernden oder chemischen Reinigungsmittel.
- Reinigen Sie die Lüftungsöffnungen regelmässig, um Überhitzung des Motors und mögliche elektrische Gefahren zu vermeiden.
- Lagern Sie das Gerät mit abgezogener Polierhaube und dem Polierteller nach oben, damit dieser trocknen kann und seine Form beibehält.
- Lagern Sie die gereinigte Maschine in einer trockenen, staubfreien Umgebung, ausserhalb der Reichweite von Kindern.



Verpackung entsorgen

Entsorgen Sie die Verpackung sortenrein. Geben Sie Pappe und Karton zum Altpapier, Folien in die Wertstoffsammlung.



Altgeräte dürfen nicht in den Hausmüll!

Sollte das Gerät einmal nicht mehr benutzt werden können, so ist jeder Verbraucher gesetzlich verpflichtet, Altgeräte getrennt vom Hausmüll, z. B. bei einer Sammelstelle seiner Gemeinde/seines Stadtteils, abzugeben. Damit wird gewährleistet, dass Altgeräte fachgerecht verwertet und negative Auswirkungen auf die Umwelt vermieden werden. Deswegen sind Elektrogeräte mit dem hier abgebildeten Symbol gekennzeichnet.

Consignes à propos de la notice d'instructions



Cette notice d'instructions contient des informations importantes sur la mise en service et l'utilisation de l'appareil.

Avant d'utiliser l'appareil, lisez attentivement la notice d'instructions, en particulier les consignes de sécurité.

Le non-respect de la notice d'instructions peut entraîner de graves blessures corporelles ou des dommages d'ordre matériel.

La notice d'instructions est basée sur les normes et règles en vigueur dans l'Union européenne. À l'étranger, tenez également compte des directives et des lois spécifiques au pays.

Conservez la notice d'instructions pour pouvoir vous y référer ultérieurement. Si vous remettez l'appareil à un tiers, veillez à lui remettre également la notice d'instructions.

Signification des symboles

Les symboles suivants sont utilisés dans cette notice d'instructions, sur l'appareil ou sur l'emballage.



Respectez la notice d'instructions lors de l'utilisation de l'appareil



Respectez les avertissements et consignes de sécurité.



Portez des protections auditives.



Portez un masque anti-poussière.



Portez des lunettes de protection.



Mettez en place une isolation de protection pour éviter tout contact avec des pièces électriques sous tension.



Recyclez les matériaux d'emballage



Éliminez l'appareil de manière écologique et responsable.



Déclaration UE de conformité : les produits marqués de ce symbole sont conformes à toutes les dispositions communautaires applicables de l'Espace économique européen.

Utilisation conforme à la destination d'usage

L'appareil est exclusivement destiné au polissage des peintures automobiles. Toute autre utilisation est considérée comme non conforme et peut entraîner des dommages corporels ou matériels.

L'appareil n'est pas destiné à être utilisé par des enfants ou des personnes dont les capacités physiques, sensorielles ou mentales sont réduites ou qui manquent d'expérience et de connaissances, à moins qu'elles ne soient supervisées par une personne responsable de leur sécurité ou qu'elles n'aient reçu de celle-ci des instructions sur la manière d'utiliser l'appareil. Les enfants doivent être surveillés pour s'assurer qu'ils ne jouent pas avec l'appareil.

L'appareil est destiné à un usage privé et ne convient pas à un usage professionnel.

Vérifier l'appareil et le contenu de l'emballage



Risque de dommages!

Ouvrez l'emballage avec précaution; pour ne pas endommager l'appareil, évitez d'utiliser un couteau ou un objet pointu.

Vérifiez le contenu de l'emballage immédiatement après l'avoir déballé. Vérifier que toutes les pièces de l'appareil sont en bon état :

- Polisseuse
- Bonnet de polissage en microfibres
- Bonnet de polissage en laine synthétique

Si l'appareil présente des dommages, ne le mettez pas en marche et contactez le service après-vente.

Modèle :	1434434 / F00996 / Q1L-YJ20-240
Tension nominale :	230 V, 50 Hz.
Puissance nominale :	110 W
Vitesse de rotation nominale :	3 200 tr/min
Diamètre du plateau de polissage :	240 mm
Poids :	2,2 kg

Sécurité

L'appareil est conçu exclusivement pour l'usage auquel il est destiné, ne l'utilisez donc que comme décrit dans cette notice d'instructions. Toute autre utilisation de l'appareil est considérée comme non conforme et peut entraîner des dommages corporels ou matériels.

Le fabricant ou le revendeur n'assume aucune responsabilité pour les dommages résultant d'une utilisation non conforme ou incorrecte.

Consignes de sécurité



Espace de travail!

- Maintenez l'espace de travail propre et bien éclairé. Les zones sans visibilité et mal éclairées augmentent le risque d'accident.
- N'utilisez pas l'appareil à proximité de matériaux, de liquides ou de gaz inflammables. Des étincelles peuvent facilement les enflammer et provoquer des incendies ou des explosions.
- Tenez les enfants et les personnes non concernées à l'écart pendant que vous utilisez l'appareil. Toute distraction peut vous faire perdre votre concentration et le contrôle de l'appareil.



Consignes de sécurité électrique

- Ne branchez l'appareil que la tension du secteur de la prise correspond à celle indiquée sur la plaque signalétique.
- Ne branchez l'appareil que sur une prise facilement accessible, afin de pouvoir le débrancher rapidement en cas de panne.

-
- N'utilisez pas l'appareil s'il présente des dommages visibles, ou si le câble ou la fiche d'alimentation est défectueux.
 - Si le câble d'alimentation présente un défaut, il doit être remplacé par le fabricant, le service après-vente ou une personne qualifiée pour cela.
 - N'utilisez que des rallonges en bon état.
 - Ne réparez pas l'appareil vous-même, mais adressez-vous au service après-vente. Toute responsabilité et tout droit à la garantie sont exclus en cas de réparation effectuée par vos soins, de raccordement inapproprié ou d'utilisation incorrecte.
 - Assurez-vous que les fentes d'aération de l'appareil ne soient pas obstruées avant de l'utiliser.
 - Ne plongez jamais l'appareil, le câble d'alimentation ou la fiche d'alimentation dans un liquide.
 - Ne branchez ou ne débranchez pas le câble d'alimentation avec les mains mouillées.
 - Pour débrancher l'appareil, tirez toujours sur la fiche d'alimentation, et non sur le câble.
 - N'utilisez pas le câble d'alimentation comme moyen pour transporter l'appareil.
 - Tenez l'appareil, la fiche d'alimentation et le câble d'alimentation à l'écart des sources de chaleur.
 - Posez le câble d'alimentation de façon à éviter les chutes.
 - Ne pliez pas le câble d'alimentation et ne le placez pas sur des arêtes vives.
 - N'utilisez l'appareil que dans un environnement sec.
 - Placez l'appareil de manière à ce qu'il ne puisse pas tomber dans l'eau.
 - Ne touchez pas l'appareil s'il est tombé dans l'eau, mais débranchez immédiatement la fiche d'alimentation de la prise de courant.
 - Éteignez l'appareil et débranchez-le de la prise de courant lorsque vous ne l'utilisez pas, lorsque vous le laissez sans surveillance, lorsque vous remplacez des accessoires avant de le nettoyer ou en cas de dysfonctionnement.



Sécurité personnelle!

- Restez attentif lorsque vous travaillez avec l'appareil. Ne l'utilisez pas si vous êtes fatigué.
- Portez des équipements de protection individuelle tels que des lunettes de protection, des protections auditives et un masque anti-poussière.
- Empêchez tout démarrage involontaire. Assurez-vous que l'interrupteur est en position «OFF» avant de brancher l'appareil sur une prise de courant.
- N'utilisez pas l'appareil si l'interrupteur marche/arrêt ne fonctionne pas correctement.
- Veillez à avoir une bonne stabilité et un bon équilibre lorsque vous utilisez l'appareil. Évitez de tendre la main trop loin et portez des chaussures antidérapantes.
- Ne portez pas de vêtements amples à manches larges. Gardez les cheveux, vêtements, gants et bijoux éloignés des parties mobiles et rotatives de l'appareil.
- N'utilisez que des bonnets de polissage dont la taille correspond à celle du plateau de polissage.
- Utilisez toujours l'appareil en le tenant à deux mains par les poignées.
- Ne posez l'appareil que lorsque le plateau de polissage s'est complètement arrêté.
- Retirez les pièces qui détachent du bonnet de polissage, notamment les cordons de fixation, en les rangeant ou en les raccourcissant. Les cordons de fixation qui se détachent et peuvent, en tournant, saisir des doigts ou se prendre dans la pièce.

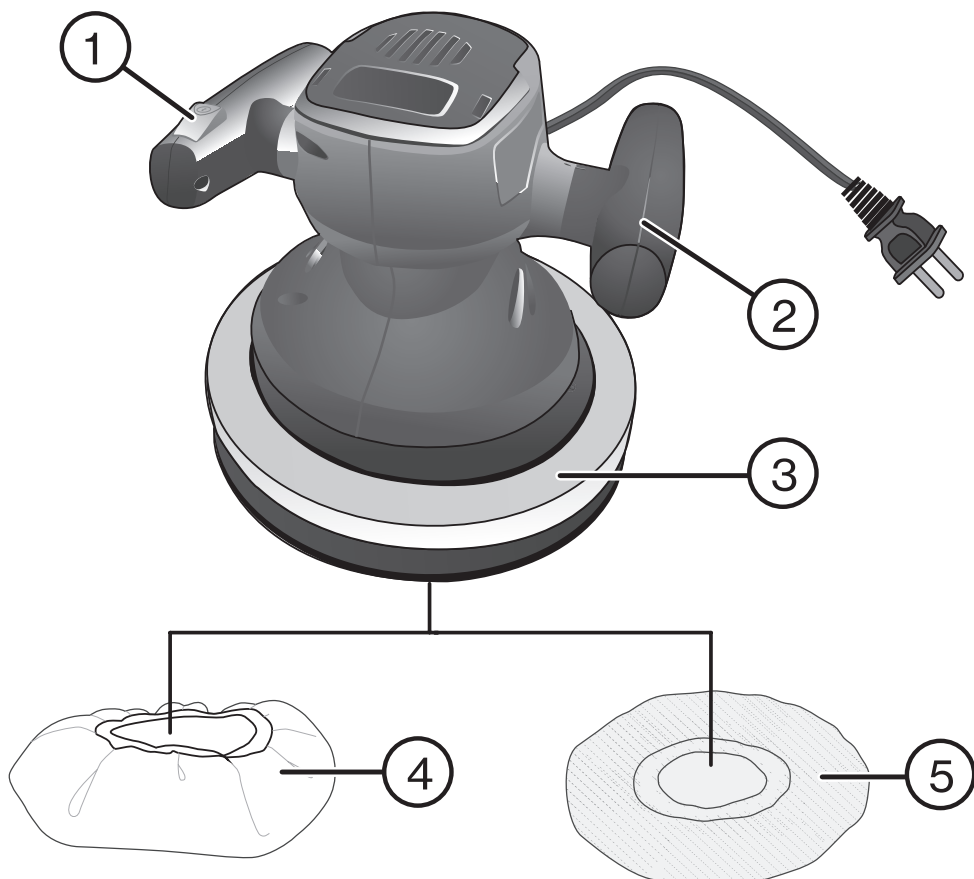

1. Bouton marche/arrêt
2. Poignée réglable
3. Plateau de polissage
4. Bonnet de polissage en microfibres
5. Bonnet de polissage en laine synthétique

Remarque : Avant de commencer, lisez le mode d'emploi du produit de polissage pour vous assurer qu'il est adapté à la surface à polir.

1. Assurez-vous que la polisseuse est débranchée de la prise de courant avant de monter le bonnet de polissage sur le plateau.
2. Vérifiez que le bonnet de polissage est bien fixé en soulevant la polisseuse, en la branchant sur une prise électrique et en la mettant en marche.
3. Éteignez la polisseuse et appliquez une couche fine et uniforme de produit de polissage sur le bonnet, pas directement sur la surface à polir.
4. Placez toujours la polisseuse sur la surface à polir lorsque vous la démarrez et l'arrêtez.
5. Placez le cordon d'alimentation sur votre épaule et commencez à polir de grandes surfaces comme le capot ou le coffre.
6. Laissez le poids de la polisseuse faire le travail, n'exercez pas de pression.

Remarque : Maintenez la polisseuse en mouvement permanent. Même un bref arrêt génère des températures élevées qui peuvent endommager la peinture.

7. Polissez ensuite de plus petites surfaces comme les portes ou les ailes. Les petits détails comme les rétroviseurs extérieurs ou les poignées de porte ne se prêtent pas au polissage à la machine; ils doivent être polis à la main.

Remarque : L'erreur la plus fréquente lors du polissage est d'utiliser trop de cire ou de polish. Un bonnet imprégné de produit rend le polissage plus difficile et prolonge le temps de polissage. La durée de vie du bonnet de polissage s'en trouve également raccourcie.

Réglage des poignées

Les deux poignées peuvent être bloquées dans trois positions.

1. Placez la polisseuse sur une surface stable et plane, et déboîtez l'une des poignées d'environ 5 mm.

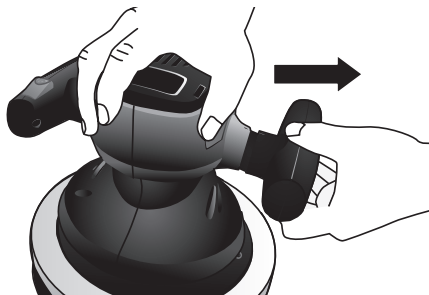

2. Tournez la poignée jusqu'à ce qu'elle s'enclenche fermement dans sa nouvelle position.

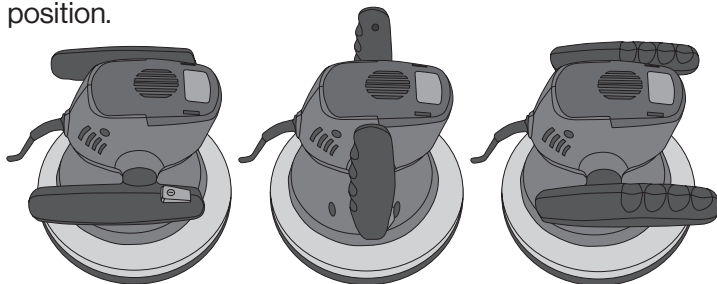

3. Procédez exactement de la même manière avec l'autre poignée. Assurez-vous que les deux poignées sont complètement enclenchées et correctement réemboîtées.

Nettoyage et entretien

- Il est recommandé de nettoyer l'appareil directement après chaque utilisation.
- Débranchez l'appareil avant de le nettoyer ou de remplacer des accessoires.
- Après le polissage, retirez le bonnet du plateau et laissez-le sécher.
- Lavez le bonnet à la main et laissez-le sécher à l'air.
- Nettoyez l'appareil avec un chiffon humide et doux
- N'utilisez pas de produit nettoyant abrasif ou chimique.
- Nettoyez régulièrement les fentes d'aération afin d'éviter la surchauffe du moteur et de potentiels risques électriques.
- Rangez l'appareil avec le bonnet de polissage retiré et le plateau vers le haut afin que celui-ci puisse sécher et conserver sa forme.
- Rangez la machine nettoyée dans un environnement sec et sans poussière, hors de portée des enfants.



Élimination de l'emballage

Éliminez l'emballage en respectant le tri sélectif. Mettez le carton dans la poubelle des vieux papiers et déposez les films en déchèterie.



Les appareils usagés ne doivent pas être jetés avec les ordures ménagères!

Chaque consommateur est tenu par la loi de séparer les appareils usagés des déchets ménagers; ainsi si l'appareil ne peut plus être utilisé, le consommateur est tenu de le déposer par exemple dans un point de collecte de sa commune ou de son quartier. Ainsi les appareils usagés sont recyclés de manière appropriée et les effets négatifs sur l'environnement sont évités. C'est pour cette raison que ce symbole illustre les appareils électriques.

Note sulle istruzioni per l'uso



Le presenti istruzioni per l'uso contengono importanti informazioni sulla messa in funzione e sull'uso dell'apparecchio.

Prima di utilizzare l'apparecchio, leggere attentamente le istruzioni per l'uso, in particolare quelle relative alla sicurezza.

La mancata osservanza delle istruzioni per l'uso può causare gravi lesioni o danni all'apparecchio.

Le istruzioni per l'uso si basano sugli standard e sulle normative vigenti nell'Unione Europea. Quando si è all'estero, osservare anche le linee guida e le leggi specifiche del Paese.

Conservare le istruzioni per l'uso per future consultazioni. Se si cede l'apparecchio a terzi, assicurarsi di consegnare anche le istruzioni per l'uso.

Spiegazione dei simboli

Nelle presenti istruzioni per l'uso, sull'apparecchio o sull'imballaggio vengono utilizzati i seguenti simboli.



Seguire le istruzioni per l'uso quando si utilizza l'unità.



Osservare le avvertenze e le istruzioni di sicurezza.



Indossare una protezione per l'udito.



Indossare una maschera antipolvere.



Indossare occhiali protettivi.



Isolamento protettivo contro il contatto con parti elettriche sotto tensione.



Riciclare i materiali di imballaggio.



Smaltire l'unità nel rispetto dell'ambiente.



Dichiarazione di conformità UE: i prodotti contrassegnati da questo simbolo sono conformi a tutte le normative comunitarie applicabili dello Spazio economico europeo.

Uso previsto

L'apparecchio è destinato esclusivamente alla lucidatura della vernice dei veicoli. Qualsiasi altro uso è da considerarsi improprio e può provocare lesioni personali o danni alle cose.

L'apparecchio non è destinato all'uso da parte di bambini e di persone con ridotte capacità fisiche, sensoriali o mentali, o con scarsa esperienza e conoscenza, a meno che non siano stati sorvegliati o istruiti sull'uso dell'apparecchio da una persona responsabile della loro sicurezza. I bambini devono essere sorvegliati per evitare che giochino con l'apparecchio.

L'apparecchio è destinato all'uso privato e non è adatto all'uso commerciale.

Controllare l'unità e la fornitura



Rischio di danni!

Aprire con attenzione la confezione. Se si apre l'imballaggio in modo incauto con un coltello o un oggetto appuntito, l'unità potrebbe subire danni.

Controllare il contenuto della confezione subito dopo il disimballaggio. Verificare che tutte le parti della macchina siano in perfette condizioni:

- Macchina per la lucidatura
- Cuffia di lucidatura in microfibra
- Cuffia di lucidatura in lana sintetica

Non mettere in funzione l'unità danneggiata e contattare il servizio clienti.

Modello:	1434434 / F00996 / Q1L-YJ20-240
Tensione nominale:	230 V, 50 Hz
Potenza nominale:	110 W
Velocità nominale:	3200 giri/min.
Diametro del tampone di lucidatura:	240 mm
Peso:	2,2 kg

Sicurezza

L'unità è progettata esclusivamente per lo scopo per cui è stata concepita. Utilizzarlo solo come descritto nelle presenti istruzioni per l'uso. Qualsiasi altro uso dell'apparecchio è da considerarsi improprio e può provocare lesioni personali o danni alle cose.

Il produttore o il rivenditore non si assume alcuna responsabilità per i danni causati da un uso improprio o non corretto.

Istruzioni di sicurezza



Spazio di lavoro!

- Mantenere l'area di lavoro pulita e ben illuminata. Aree disordinate e scarsamente illuminate aumentano il rischio di incidenti.
- Non lavorare in prossimità di materiali, liquidi o gas infiammabili. Le scintille possono facilmente incendiarle e causare incendi o esplosioni.
- Tenere lontani i bambini e gli astanti mentre si lavora. Le distrazioni possono far perdere la concentrazione e il controllo della macchina.



Sicurezza elettrica!

- Collegare l'apparecchio solo se la tensione di rete della presa corrisponde a quella indicata sulla targhetta.
- Collegare l'apparecchio solo a una presa facilmente accessibile, in modo da poterlo scollegare rapidamente dalla rete in caso di guasto.
- Non utilizzare l'apparecchio se presenta danni visibili, se il cavo di alimentazio-

ne o la spina sono difettosi.

- Se il cavo di rete è difettoso, deve essere sostituito dal produttore, dal servizio clienti o da una persona qualificata.
- Utilizzare solo prolunghe in perfette condizioni.
- Non riparare l'unità da soli, ma contattare il servizio clienti. La responsabilità e i diritti di garanzia sono esclusi in caso di riparazioni eseguite autonomamente, di collegamento improprio o di funzionamento non corretto.
- Prima di utilizzare l'unità, accertarsi che le aperture di ventilazione siano libere e non ostruite.
- Non immergere mai l'apparecchio, il cavo di alimentazione o la spina di alimentazione in alcun liquido.
- Non collegare o scollegare il cavo di alimentazione con le mani bagnate.
- Quando si stacca la spina dalla presa di corrente, tirare sempre la spina e non il cavo di alimentazione.
- Non utilizzare il cavo di alimentazione come maniglia per il trasporto.
- Tenere l'apparecchio, la spina e il cavo di alimentazione lontano da fonti di calore.
- Evitare di inciampare nel cavo di alimentazione.
- Non piegare il cavo di alimentazione e non posarlo su bordi taglienti.
- Utilizzare l'unità solo in un ambiente asciutto.
- Posizionare l'unità in modo che non possa cadere in acqua.
- Se l'apparecchio è caduto in acqua, non raggiungerlo, ma estrarre immediatamente la spina dalla presa di corrente.
- Spegnerne l'apparecchio e scollegare la spina dalla presa di corrente quando non lo si utilizza, quando lo si lascia incustodito, quando si sostituiscono gli accessori prima di pulirlo o quando si verifica un malfunzionamento.



Sicurezza personale!

- Rimanere vigili quando si lavora con l'apparecchio. Non utilizzarlo quando si è stanchi.
- Indossare dispositivi di protezione personale come occhiali di sicurezza, protezioni per le orecchie e maschere antipolvere.
- Impedire l'avviamento accidentale. Assicurarsi che l'interruttore sia in posizione OFF prima di collegare l'unità a una presa di corrente.
- Non utilizzare l'unità se l'interruttore ON/OFF non funziona correttamente.
- Assicurarsi di avere un piede fermo e un buon equilibrio quando si lavora con l'apparecchio. Non spingetevi troppo in là e indossate scarpe antiscivolo.
- Non indossare indumenti larghi con maniche larghe. Tenere capelli, indumenti, guanti e gioielli lontani dalle parti mobili e rotanti dell'apparecchio.
- Utilizzare solo cuffiette di lucidatura corrispondenti alle dimensioni del disco di lucidatura.
- Durante il lavoro, tenere sempre l'apparecchio per le maniglie con entrambe le mani.
- Non riporre l'apparecchio finché il tampone di lucidatura non si è fermato completamente.
- Rimuovere le parti allentate del cofano di lucidatura, in particolare le corde di fissaggio, riponendole o accorciandole. I cordoni di fissaggio allentati che ruotano possono impigliarsi nelle dita o nel pezzo da lavorare.

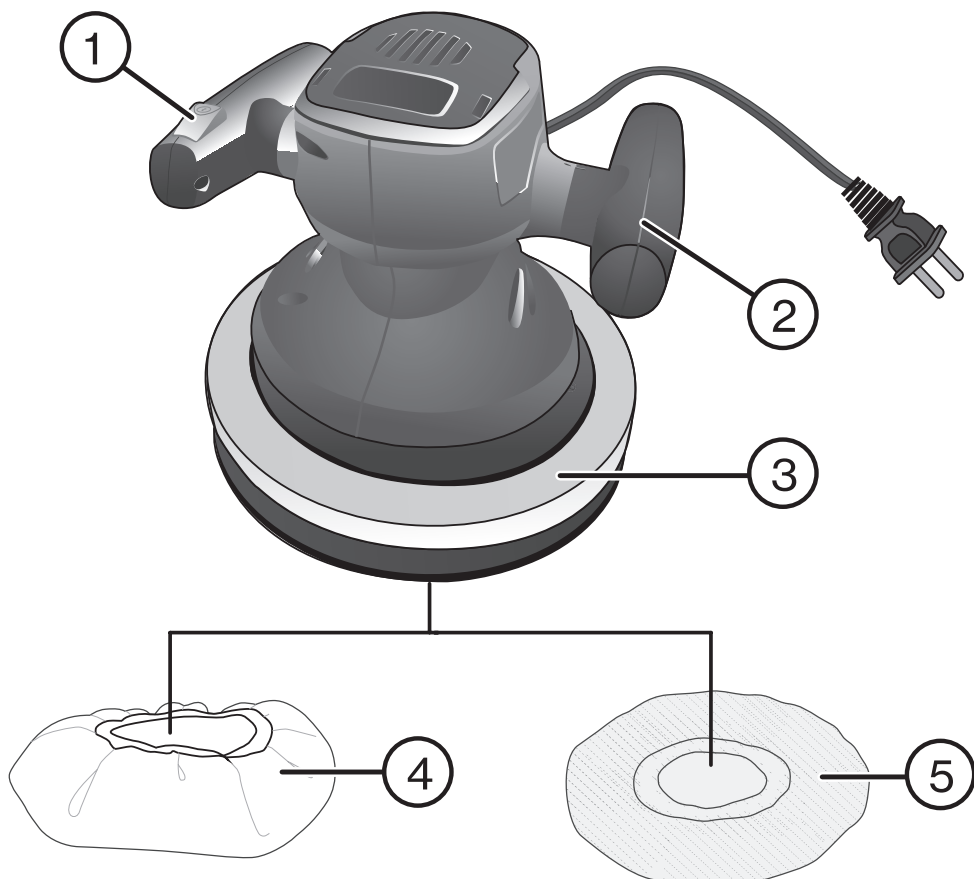

1. Interruttore on/off
2. Maniglia regolabile
3. Disco di lucidatura
4. Cuffia di lucidatura in microfibra
5. Cuffia di lucidatura in lana sintetica

Nota: Prima di iniziare il lavoro, leggere le istruzioni per l'uso del lucidante per assicurarsi che sia adatto alla superficie da lucidare.

1. Assicurarsi che la lucidatrice sia scollegata dalla presa di corrente prima di montare il coperchio di lucidatura sul tampone di lucidatura.
2. Controllare che la cuffia di lucidatura sia saldamente in posizione sollevando la lucidatrice, collegandola alla presa di corrente e accendendola.
3. Spegnerla e applicare uno strato uniformemente sottile di agente lucidante sul cofano di lucidatura, non direttamente sulla superficie da lucidare.
4. Quando si avvia e si arresta la lucidatrice, posizionarla sempre sulla superficie da lucidare.
5. Posizionare il cavo di alimentazione sulla spalla e iniziare a lucidare superfici ampie come il cofano o il portellone del bagagliaio.
6. Lasciare che sia il peso della lucidatrice a fare il lavoro, senza esercitare pressione.

Nota: mantenere la lucidatrice sempre in movimento. Anche una breve sosta crea temperature elevate che possono danneggiare la vernice.

7. Successivamente, lucidare le aree più piccole, come le porte o le ante. I piccoli dettagli, come gli specchietti retrovisori esterni o le maniglie delle porte, non sono adatti alla lucidatura con la macchina. Devono essere lucidati a mano

Nota: L'errore più comune nella lucidatura è l'uso di una quantità eccessiva di cera o di lucidante. Un cofano di lucidatura saturo di polish rende la lucidatura più difficile e prolunga il tempo di lucidatura. Allo stesso tempo, la durata della cuffia di lucidatura si riduce.

Regolazione delle maniglie

Entrambe le maniglie possono essere bloccate in tre posizioni.

1. Posizionare la lucidatrice su una superficie stabile e piana ed estrarre una delle maniglie di circa 5 mm dall'alloggiamento.

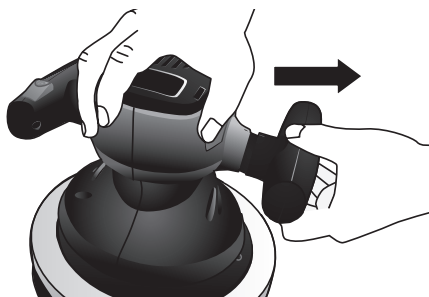

2. Ruotare la maniglia finché non si blocca saldamente nella nuova posizione.

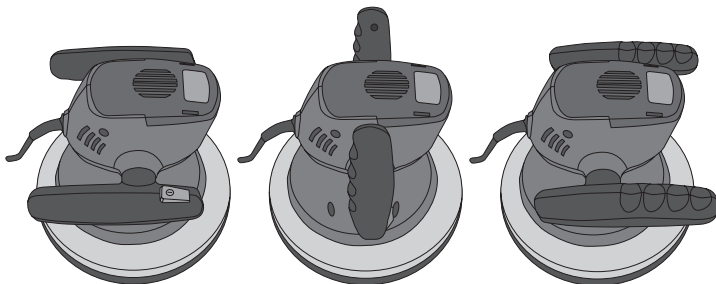

3. Procedere esattamente allo stesso modo con l'altra impugnatura. Assicurarsi che entrambe le maniglie siano completamente innestate e che siano di nuovo a diretto contatto con l'alloggiamento.

Pulizia e cura

- Si raccomanda di pulire l'apparecchio immediatamente dopo ogni utilizzo.
- Scollegare l'apparecchio dalla rete elettrica prima di pulire o sostituire gli accessori.
- Dopo la lucidatura, rimuovere la cuffia di lucidatura dalla piastra di lucidatura e lasciarla asciugare.
- Lavare a mano la cuffia di lucidatura e lasciarla asciugare all'aria.
- Pulire l'apparecchio con un panno umido e morbido.
- Non utilizzare detergenti abrasivi o chimici.
- Pulire regolarmente le aperture di ventilazione per evitare il surriscaldamento del motore e possibili rischi elettrici.
- Conservare la macchina con il coperchio di lucidatura rimosso e la piastra di lucidatura rivolta verso l'alto in modo che possa asciugarsi e mantenere la sua forma.
- Conservare la macchina pulita in un ambiente asciutto e privo di polvere, fuori dalla portata dei bambini.



Smaltimento dell'imballaggio

Smaltire l'imballaggio secondo il tipo. Mettete il cartone e il cartoncino nella raccolta della carta straccia e la carta stagnola nella raccolta dei materiali riciclabili.



I vecchi apparecchi non devono essere smaltiti con i rifiuti domestici!

Se l'apparecchio non può più essere utilizzato, ogni consumatore è obbligato per legge a smaltire i vecchi apparecchi separatamente dai rifiuti domestici, ad esempio presso un punto di raccolta nel proprio comune/distretto. In questo modo si garantisce che i vecchi elettrodomestici vengano riciclati correttamente e che si eviti un impatto negativo sull'ambiente. Per questo motivo gli apparecchi elettrici sono contrassegnati dal simbolo qui raffigurato.

Import und Vertrieb durch:
Importation et distribution par :
Importazione e distribuzione:

FURBER AG

Hintermättlistrasse 3
CH-5506 Mägenwil
mail@furber.ch
© FURBER AG



Konformitätserklärung

Die EU-Konformitätserklärung kann bei Bedarf
beim Hersteller angefordert werden.

Déclaration de conformité

La déclaration de conformité de l'UE peut être
demandée au fabricant si nécessaire.

Dichiarazione di conformità

La dichiarazione di conformità UE può essere
richiesta al produttore, se necessario.